

ASCD オートスピードコントロール

〔点検・脱着〕

目次

アクチュエーター-ASSY	ASCDE-2
ASCDコントロールユニット	ASCDE-4
ASCDステアリングホイールスイッチ	ASCDE-4
ASCDメインスイッチ	ASCDE-4
ASCDブレーキスイッチ	ASCDE-6
ストップランプスイッチ	ASCDE-6

@gabednconfused
@gabednconfused
@gabednconfused
@gabednconfused

アクチュエーターASSY

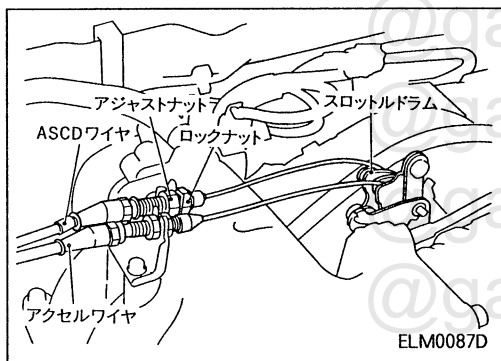
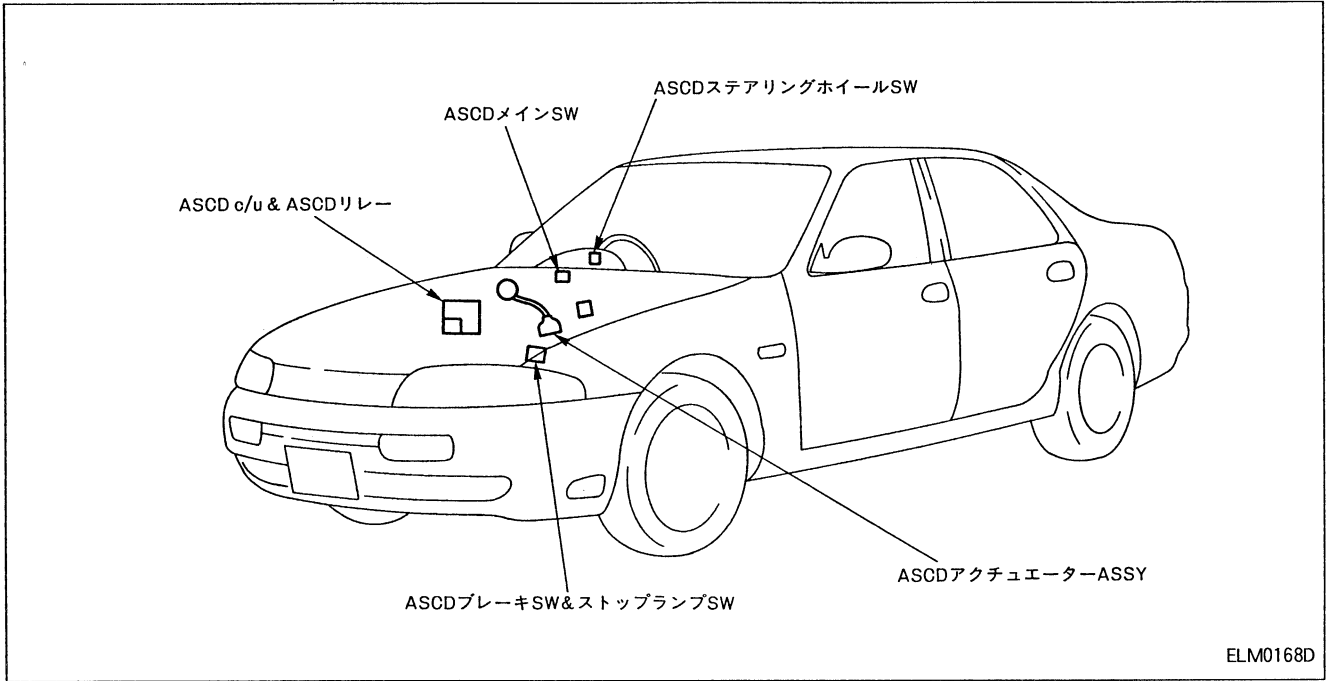

ワイヤ調整

1. エンジンを暖気後、アイドル回転（N又はP位置：650rpm）状態でアクセルワイヤを調整する。
（「FE編アクセルコントロールシステム」の項参照）
2. アジャストナット及びロックナットを緩め、ワイヤをたるませる。
3. アジャストナットで、ワイヤを、スロットルドラムが動き始める位置まで張る。
4. 上記3の状態からアジャストナットを1/2～1回転戻し、ロックナットで固定する。

ロックナット締付トルク（N・m {kg・m}）： 8 ～ 10 {0.8 ～ 1.1}

- 注意：
- ワイヤの芯部に傷、曲げぐせをつけないこと。
 - ワイヤの内部は無油脂である。
 - 他部品との干渉による戻り不良がなきこと。

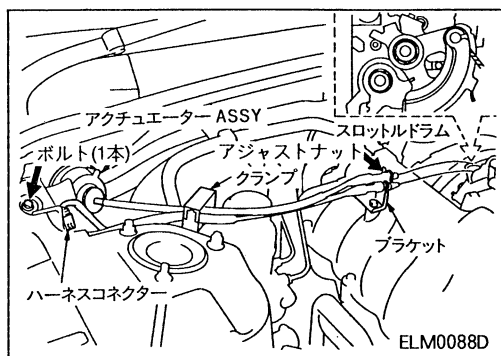

取り外し

1. ワイヤのアジャストナットを緩め、ワイヤをブラケットから外す。
2. ワイヤをスロットルドラムから取り外す。
3. アクチュエーターの車両側コネクタを外す。
4. アクチュエーターASSY取付ボルト（アクセルワイヤ固定用ブラケットと共締め）1本及び取付ナット2個（フェンダー内）を外す。
5. アクセルワイヤ固定用ブラケットを取り外す。
6. ワイヤをクラмпから外し、アクチュエーターASSYを車両から取り外す。

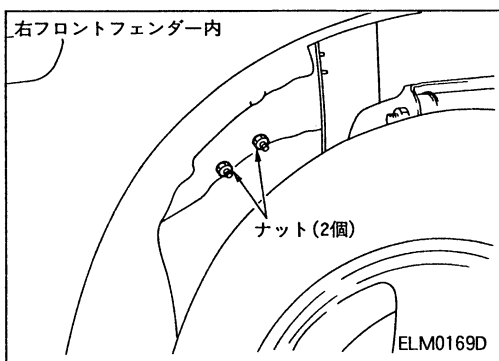

取り付け

1. ワイヤをクランプに通し、アクチュエーターASSY及びアクセルワイヤ固定用ブラケットを車両に取り付ける。
2. 取り外しの2~4の逆手順で取り付ける。
取付ボルト及びナット締付トルク (N·m [kg·m])
: 7.8 ~ 9.8 {0.8 ~ 1.0}
3. ワイヤを調整する。(「ワイヤ調整」の項参照)

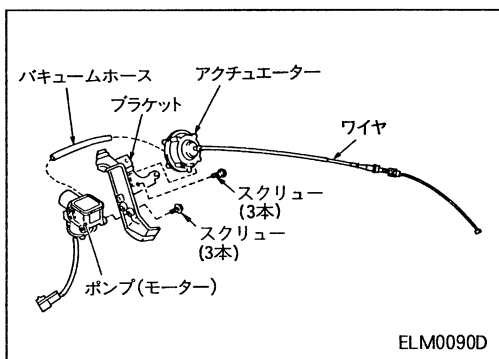

分解

1. バキュームホースをアクチュエーター及びバキュームポンプから外す。
2. スクリュー (3本) を外し、アクチュエーターをブラケットから取り外す。
3. ブラケットからコネクタのクリップを外す。
4. スクリュー (3本) を外し、バキュームポンプをブラケットから取り外す。

注意 : 分解は、左図の構成単位までとする。

組み立て

組み立ては分解の逆の手順で行う。

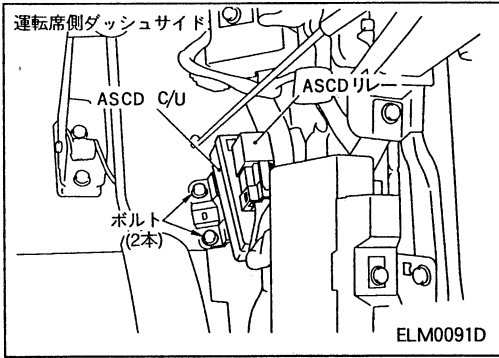

ASCDCンترولユニット

取り外し

1. 運転席側ダッシュサイドドアフィニッシャーを取り外す。
(「BI編ボディーサイドトリム及びフロアトリム」の項参照)
2. ASCDCンترولユニット取付ボルト2本を外す。
3. ASCDCンترولユニット (ASCDCリレーとセット) を車両から取り外す。
4. ASCDCンترولユニット及びASCDCリレーの車両側コネクターを外す。

取り付け

1. 取り外しの3、4と逆の手順で取り付け、取付ボルトで固定する。
締付トルク (N・m [kg-m]) : 2.9 ~ 3.9 {0.3 ~ 0.4}
2. ダッシュサイドドアフィニッシャーを取り付ける。

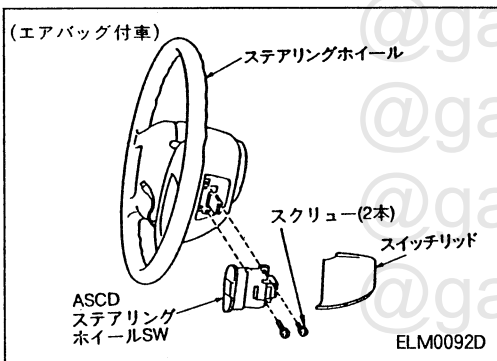

ASCDCステアリングホイールスイッチ

エアバッグ付き車

取り外し

1. スイッチリッドを外す。
2. スクリュー (2本) を外し、ステアリングホイール及び車両側コネクターからスイッチを取り外す。

取り付け

1. スイッチと車両側コネクターを接続する。
2. スイッチをステアリングホイールに、取付スクリューで固定する。
3. スイッチリッドを取り付ける。

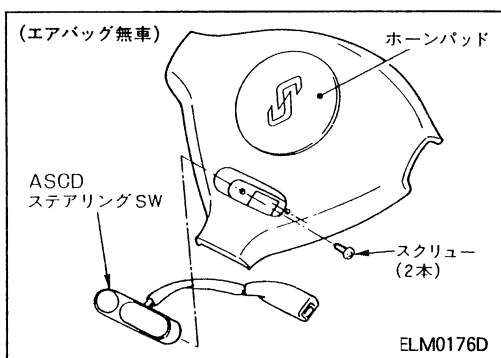

エアバッグ無車

取り外し

1. ホーンパッドを取り外す (「ST編ステアリングホイール」の項参照)。
2. ASCDCステアリングホイールスイッチのコネクターを外す。
3. スクリュー (2本) を外し、ホーンパッドからASCDCステアリングホイールスイッチを取り外す。

取り付け

取り付けは、取り外しの逆の手順で行う。

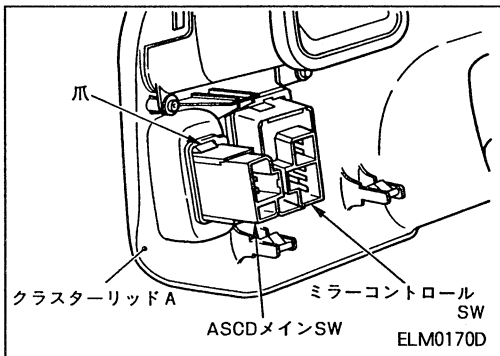

ASCDCメインスイッチ

取り外し

1. クラスタリッドAを取り外す。
(「BI編インストールメント」の項参照)
2. ASCDCメインスイッチの爪部分を押し、クラスタリッドAから取り外す。

取り付け

取り付けは取り外しの逆の手順で行う。

@gabednconfused
@gabednconfused
@gabednconfused
@gabednconfused

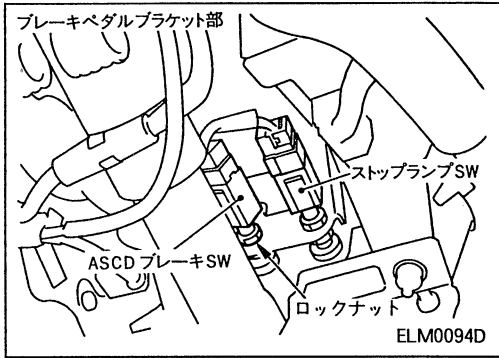

ASCDBレーキスイッチ

取り外し

1. スイッチの車両側コネクタを外す。
2. ロックナットを緩め、スイッチをペダルブラケットから取り外す。

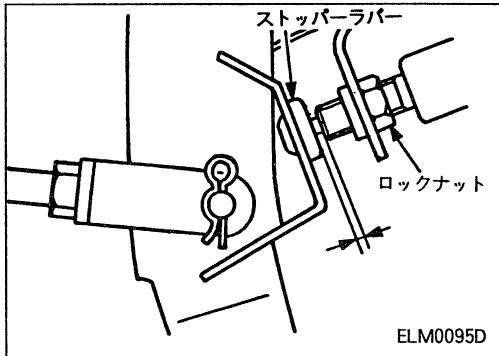

取り付け

1. スイッチをペダルブラケットに取り付ける。
2. ストッパーラバーとスイッチの端末面が0.3~1.0mmになるようスイッチを回して調整し、ロックナットで固定する。

締付トルク (N-m [kg-m]) : 11.8 ~ 14.7 {1.2 ~ 1.5}

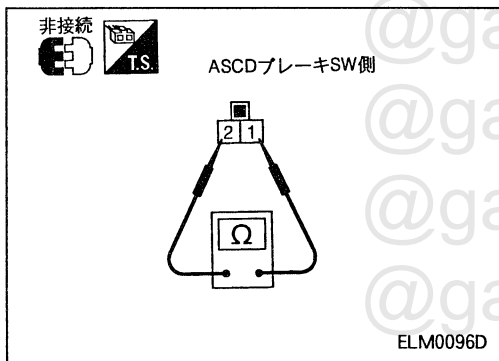

3. スイッチの導通を点検する。
ブレーキペダルを踏まないとき : 導通あり
ブレーキペダルを踏んだとき : 導通なし
注意 : NGの場合、スイッチを再度調整する。
4. スイッチに車両側コネクタを接続する。

ストップランプスイッチ

取り外し及び取り付け要領は、「BR編ブレーキペダル」の項参照。