

BE ボディー & ボディー外装

目次

フロントバンパー	BE- 2
バンパーフェーシア	BE- 2
バンパーレインフォース	BE- 5
フロントグリル	BE- 6
オーナメント	BE- 7
フロントオーナメント	BE- 7
リヤエンブレム及びフロントサイドエンブレム	BE- 7
フロントフェンダー	BE- 8
フードトップモール	BE-11
フロントスポイラー	BE-12
サイドシルプロテクター	BE-13
リヤスポイラー	BE-15
フロントストラットタワーバー	BE-17
リヤストラットタワーバー	BE-18

フロントバンパー

バンパーフェーシア

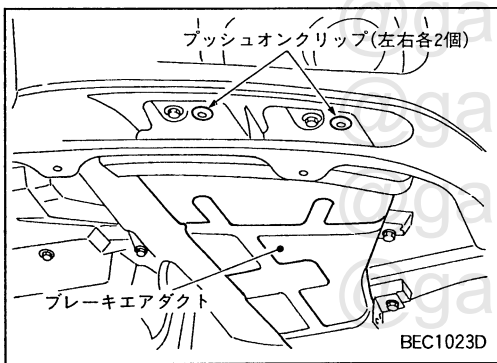
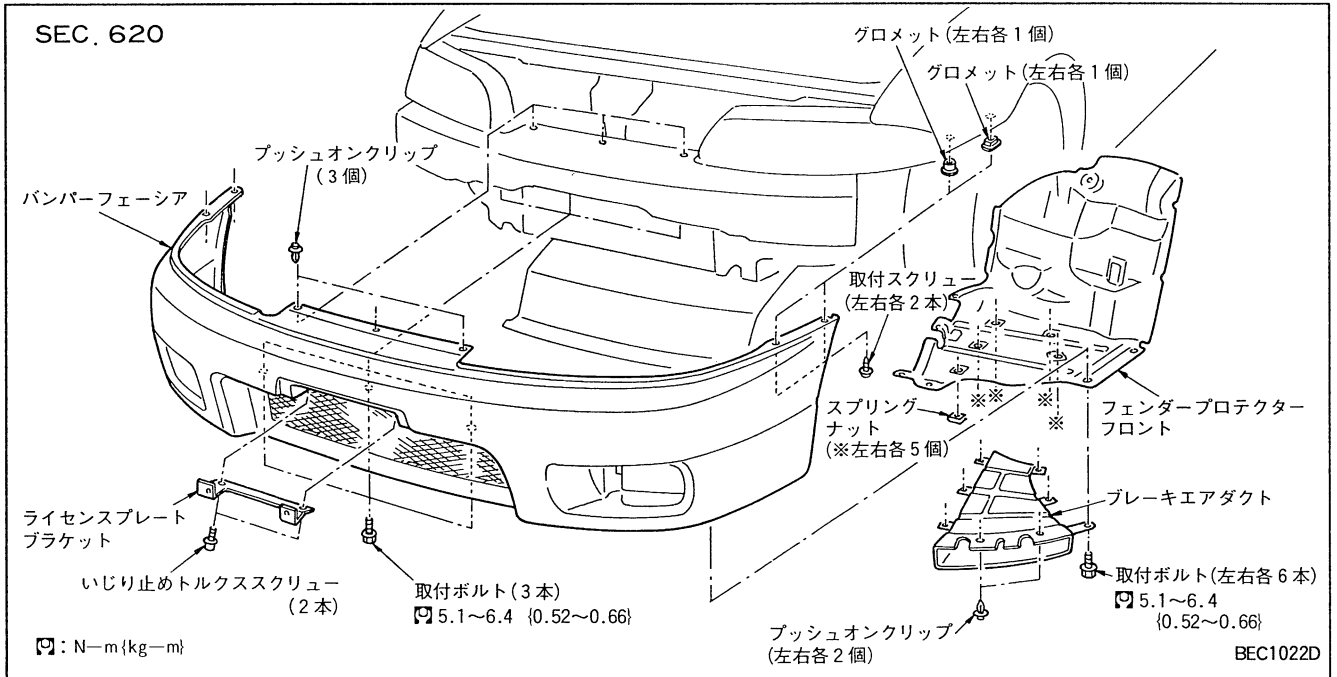

取り外し

1. プッシュオンクリップ (左右各2個) を取り外す。

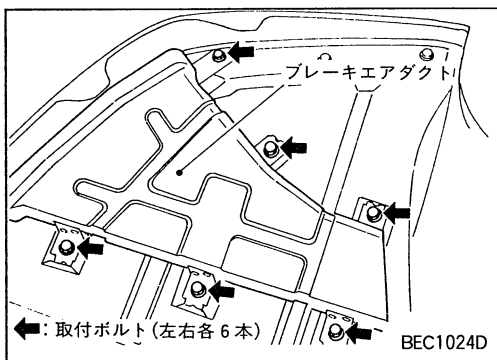

2. 取付ボルト (左右各6本) を取り外し、ブレーキエアダクトを取り外す。
3. フロントスポイラーを取り外す。(「フロントスポイラー」の項参照)
4. フロントグリルを取り外す。(「フロントグリル」の項参照)
5. フロントターンシグナルランプを取り外す。(「BEL編ライティングシステム-外装ランプ」の項参照)

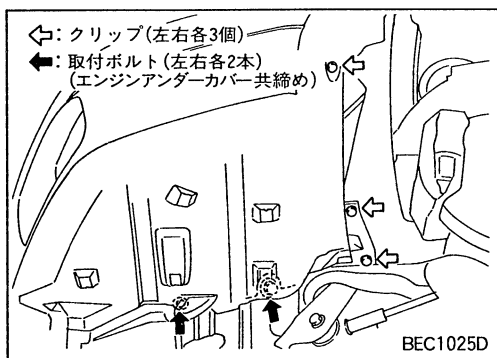

6. エンジンアンダーカバー共締めの取付ボルト (左右各2本) 及び、クリップ (左右各3個) を取り外し、車両からフェンダープロテクターフロントを取り外す。

フロントバンパー

バンパーフェーシア (続き)

7. バンパーサイド部の取付スクリュー (左右各2本) を取り外す。

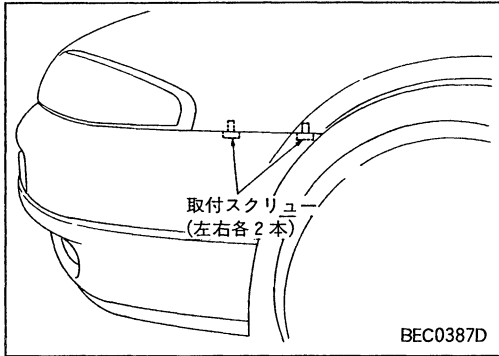

8. ライセンスプレートを取り外す。

9. いじり止めトルクススクリュー (2本) を取り外し、ライセンスプレートブラケットを取り外す。

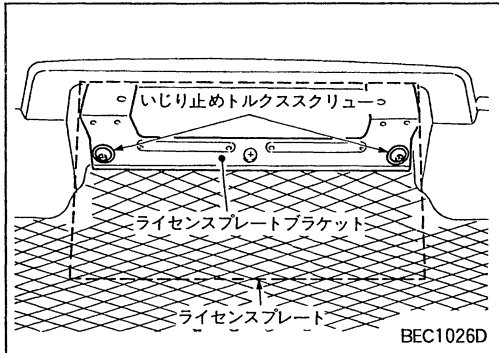

10. 取付ボルト (3本) を取り外す。

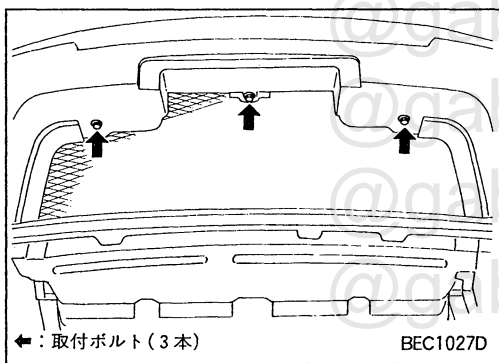

11. プッシュオンクリップ (3個) を取り外す。

12. バンパーフェーシアを前方に引き出し、車両から取り外す。

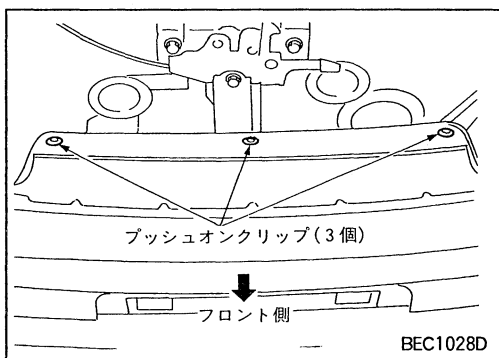

取り付け

- 取り付けは、取り外しの逆の手順で行う。

フロントバンパー

バンパーフェーシア (続き)

SEC. 620

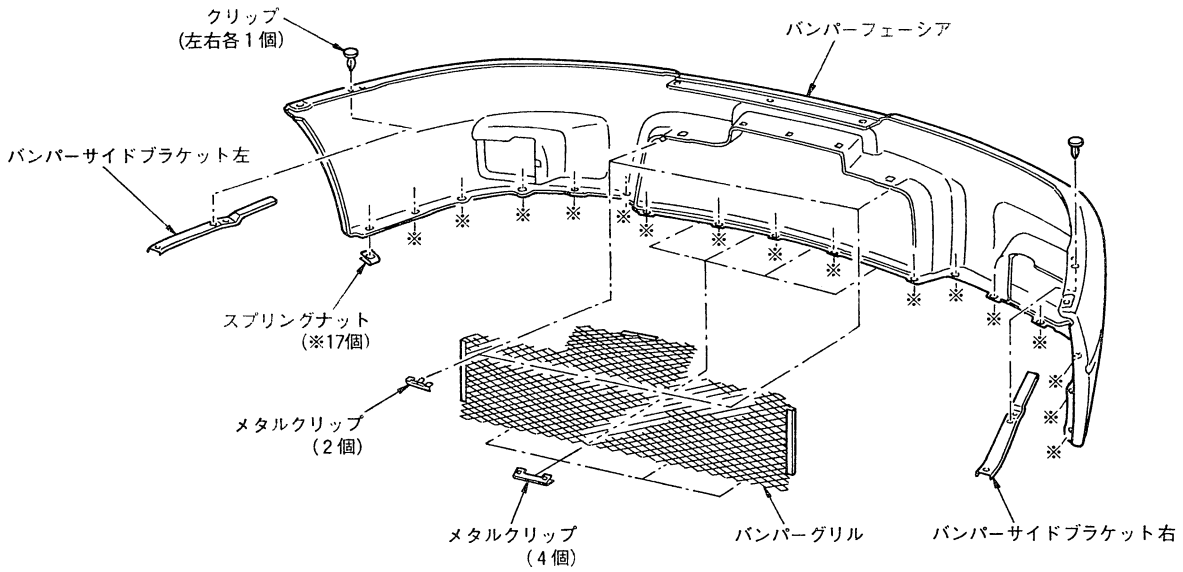

BEC1029D

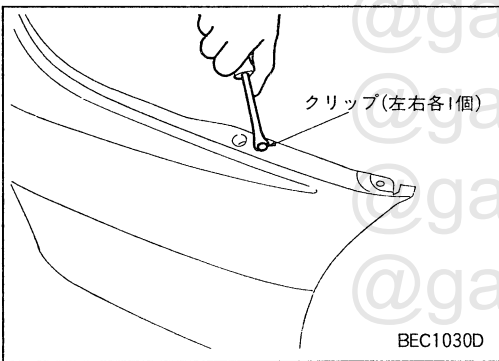

BEC1030D

分解

- クリップドライバーでクリップ (左右各1個) を取り外し、バンパーサイドブラケット右、左をバンパーフェーシアから取り外す。

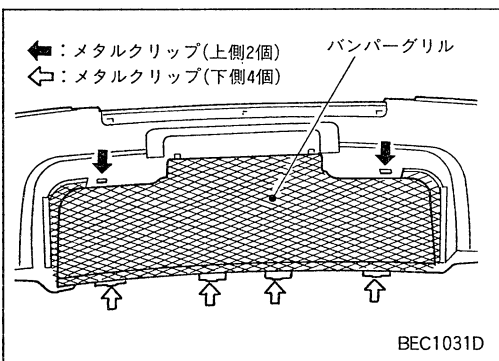

BEC1031D

- 上側のメタルクリップ (2個) 及び、下側のメタルクリップ (4個) を取り外し、バンパーグリルを取り外す。

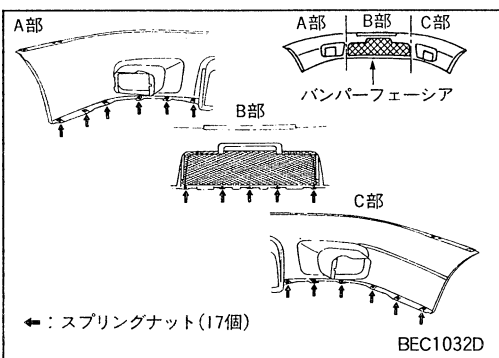

BEC1032D

- スプリングナット (17個) を取り外す。

フロントバンパー

バンパーフェーシア (続き) 組み立て

- 組み立ては、下記の作業に注意し分解の逆の手順で行う。
注意：バンパーサイドブラケットの方向に気をつけること。

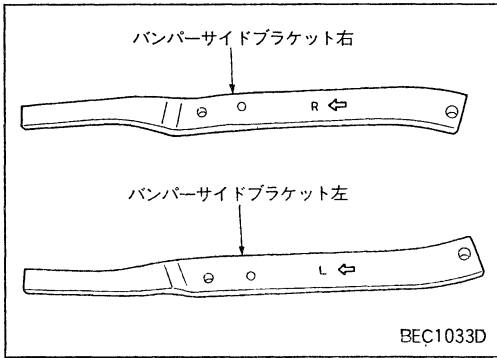

バンパーレイnfォース

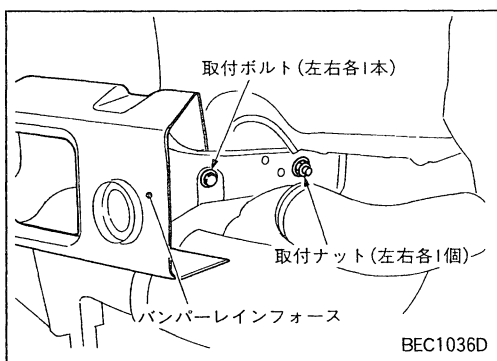
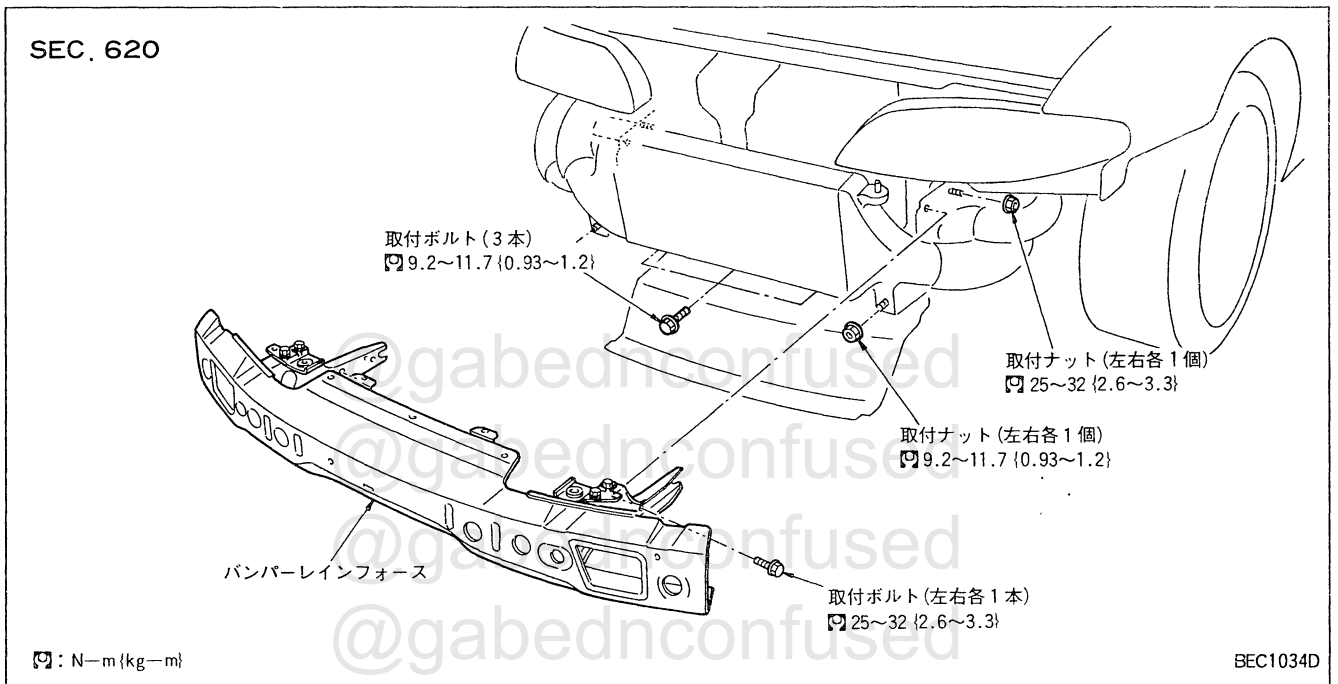

取り外し

1. フロントバンパーステーの取付ナット (左右各1個) をゆるめ、取付ボルト (左右各1本) を取り外す。
2. インタークーラー下側の取付ボルト (3本) 及び、取付ナット (左右各1個) を外し、インタークーラーを軽く下に押し下げながら (インタークーラー上側のロケットピンのかん合を外し) レインfォースを前方へ引き出し、車両から取り外す。

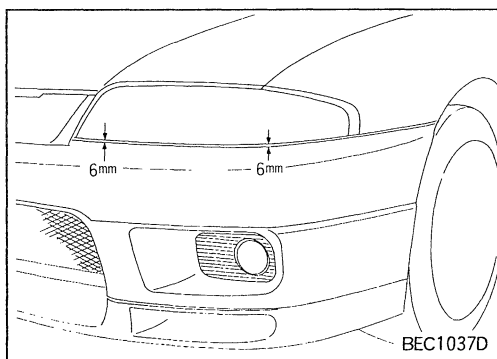

取り付け

取り付けは、下記の作業に注意し取り外しの逆の手順で行う。

- 注意：フロントバンパーステーのボルトを規定トルクで締める前にバンパーフェーシアとヘッドランプとのクリアランスを調整する。
クリアランス寸法：6mm

フロントグリル

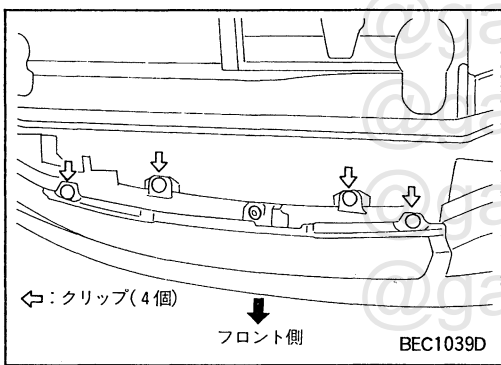
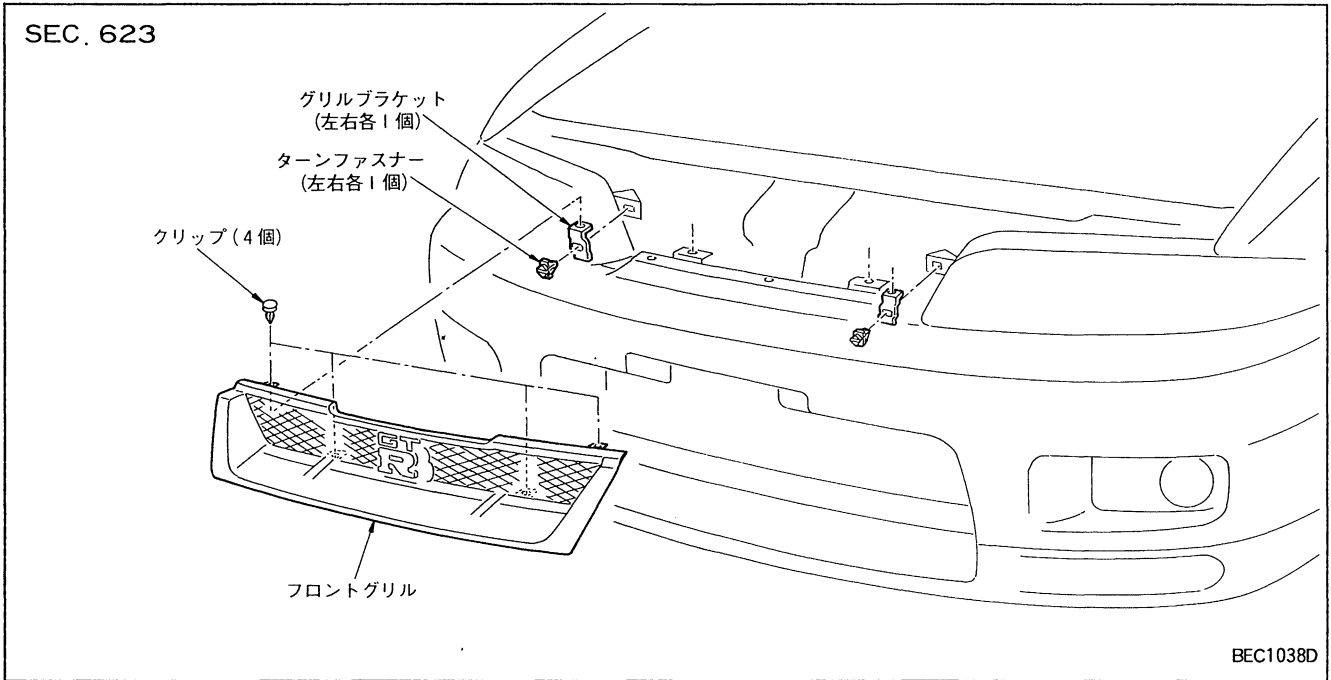

取り外し

1. クリップ (4個) を取り外し、フロントグリルを車両から取り外す。

取り付け

取り付けは、取り外しの逆の手順で行う。

オーナメント

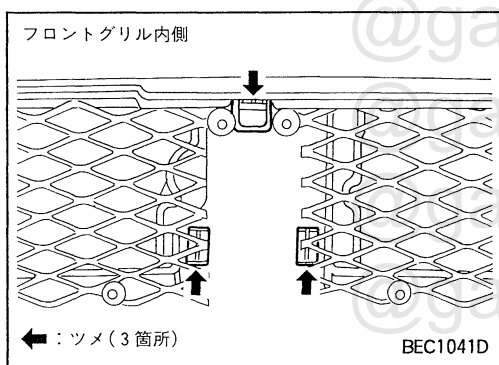
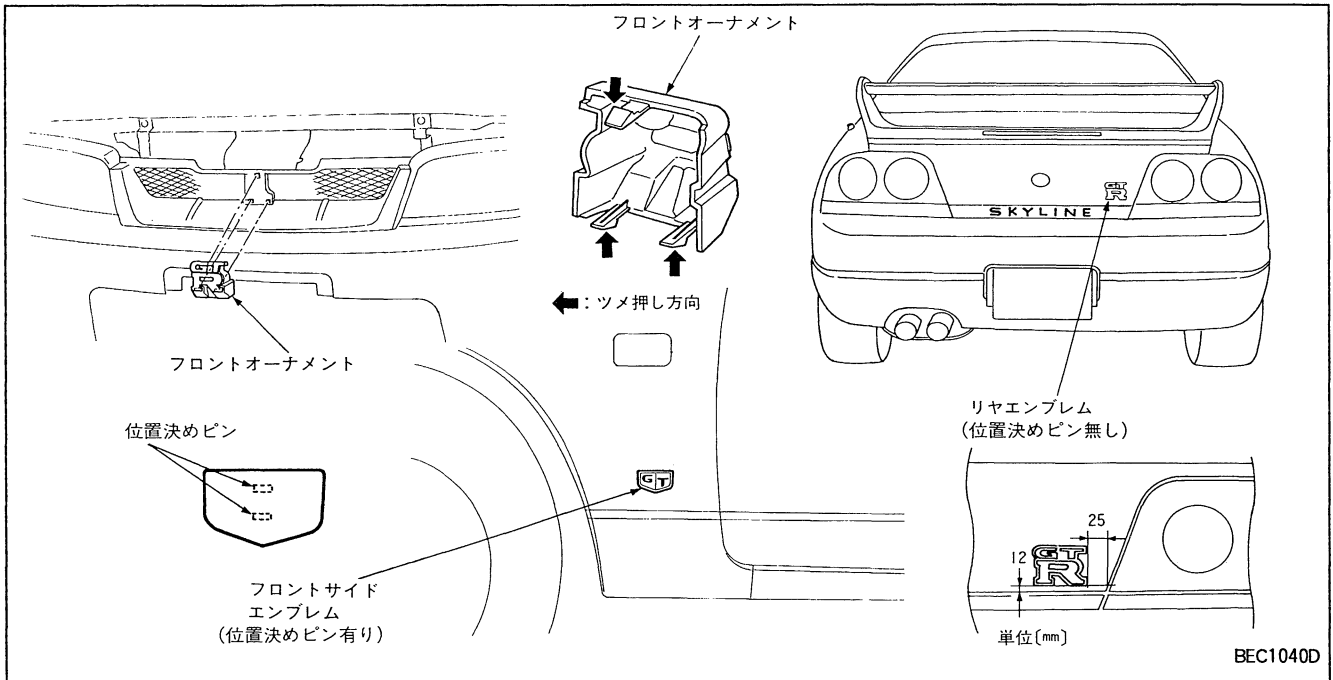

フロントオーナメント

取り外し

1. ツメ (3箇所) を内側 (矢印方向) に押して、フロントオーナメントを車両より取り外す。

取り付け

取り付けは、取り外しの逆の手順で行う。

リアエンブレム及びフロントサイドエンブレム

取り外し及び取り付け

- 取り外し及び取り付けの整備要領については、「スカイラインR33型 整備要領書 (A006023) BE編オーナメント」の項参照のこと。

フロントフェンダー

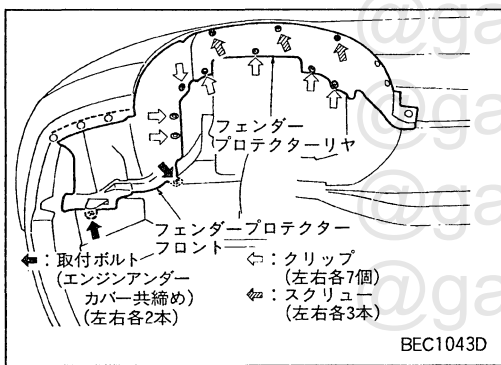
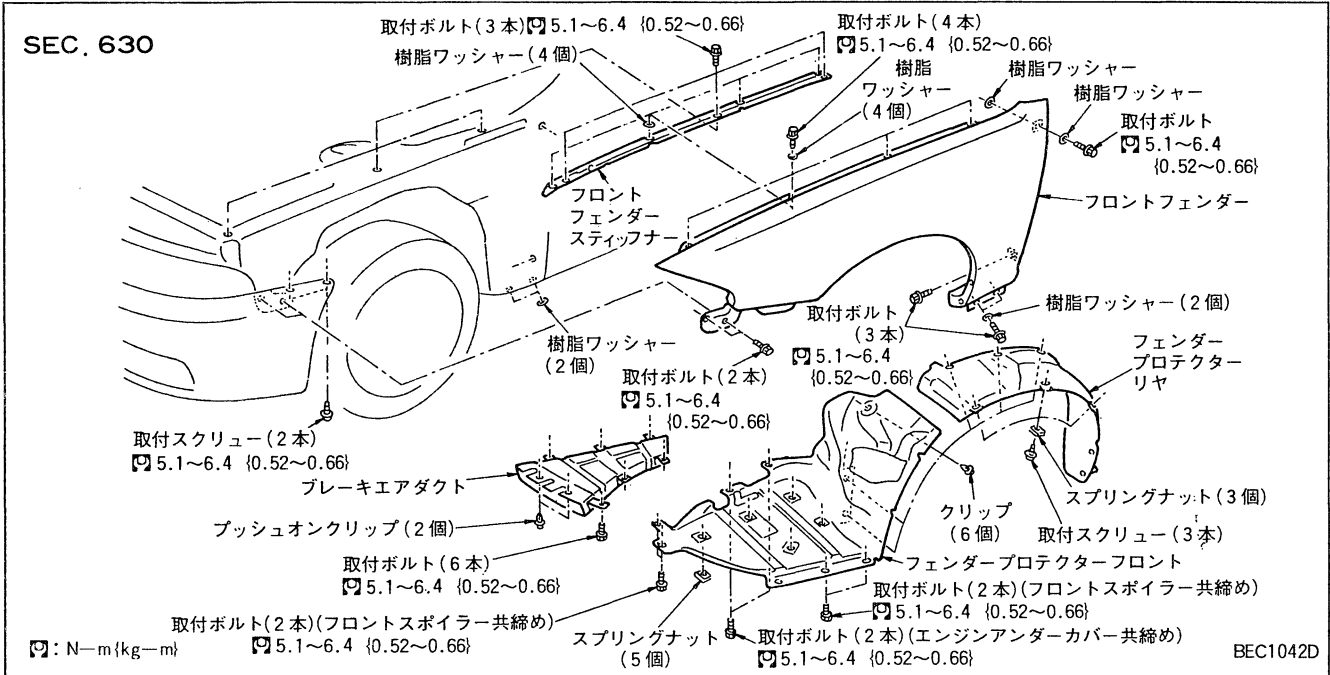

取り外し

- ブレーキエアダクトを取り外す。「フロントバンパー」の項参照
- フロントスポイラーを取り外す。「フロントスポイラー」の項参照
- サイドシルプロテクターフロント及びリヤを取り外す。
(「サイドシルプロテクター」の項参照)
- エンジンアンダーカバー共締めの取付ボルト(左右各2本)、クリップ(左右各7個)及び、スクリーン(左右各3本)を取り外し、フェンダープロテクターフロント及び、リヤを取り外す。
- サイドターンシグナルランプのコネクターを取り外す。
(「BEL編ライティングシステム-外装」の項参照)

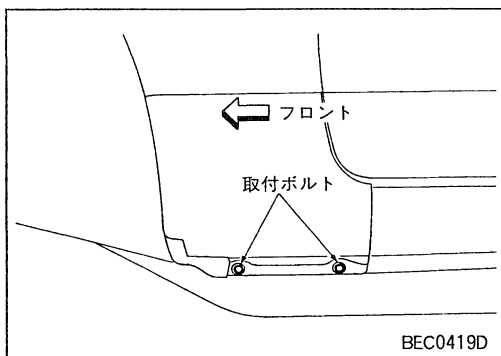

- フェンダー下側の取付ボルト(2本)を取り外す。

フロントフェンダー

取り外し (続き)

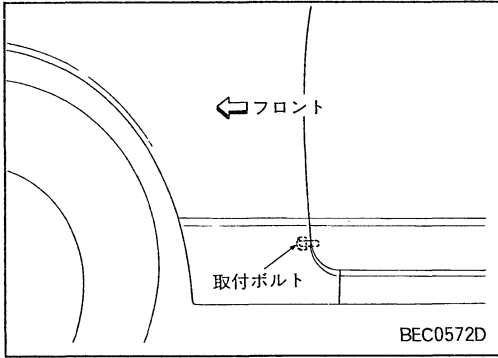

7. 左図位置の取付ボルト (1本) を裏側より取り外す。

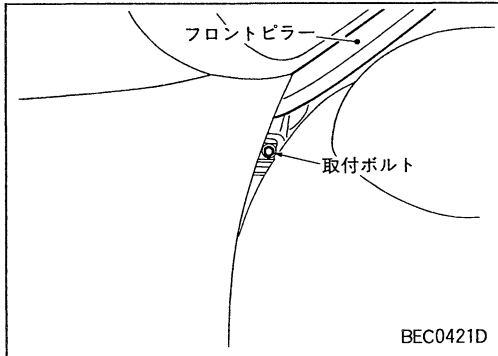

8. フロントピラーロア部の取付ボルト (1本) を取り外す。

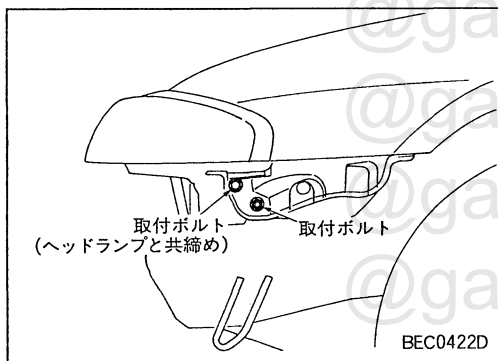

9. バンパーサイド部の取付スクリュー (2本) を取り外す。

(「フロントバンパー」の項参照)

10. フロントバンパーのサイド部を開いてフロントフェンダー前端的ボルト (2本) を取り外す。

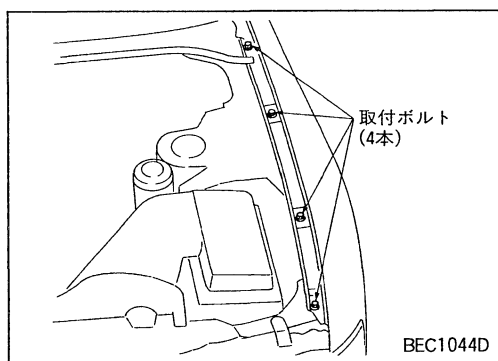

11. 左図位置の取付ボルト (4本) を取り外し、フロントフェンダーを車両より取り外す。

注意 : 取付ボルト及び、フェンダー側には、樹脂ワッシャーが付いているため破損しないようにすること。

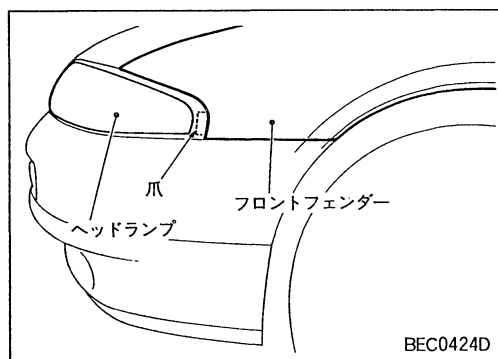

注意 : フロントフェンダーを取り外すとき、フェンダー前端的爪がヘッドランプ後端の溝に差し込んでいるため、一度後方にずらしてから取り外すこと。

フロントフェンダー

取り外し (続き)

13. 取付ボルト (3本) を取り外し、フロントフェンダースティッフナーを車両から取り外す。

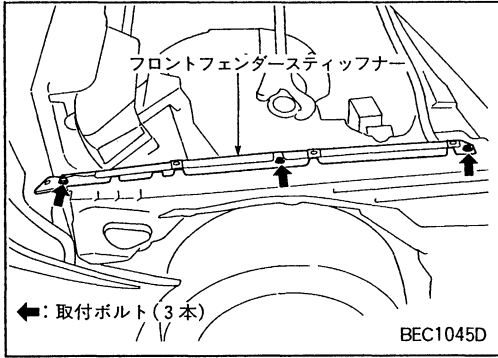

取り付け

取り付けは、取り外しの逆の手順で行う。

注意 : フロントフェンダーを取り付けるときは、樹脂ワッシャー (電蝕防止) を必ず取り付けること。

@gabednconfused
@gabednconfused
@gabednconfused
@gabednconfused

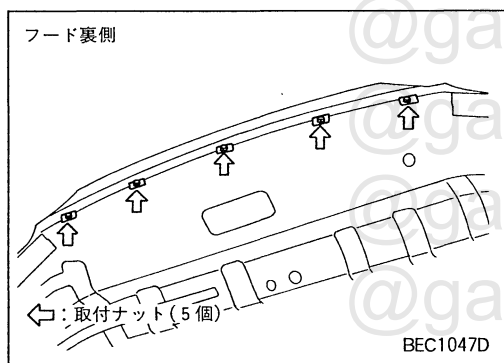
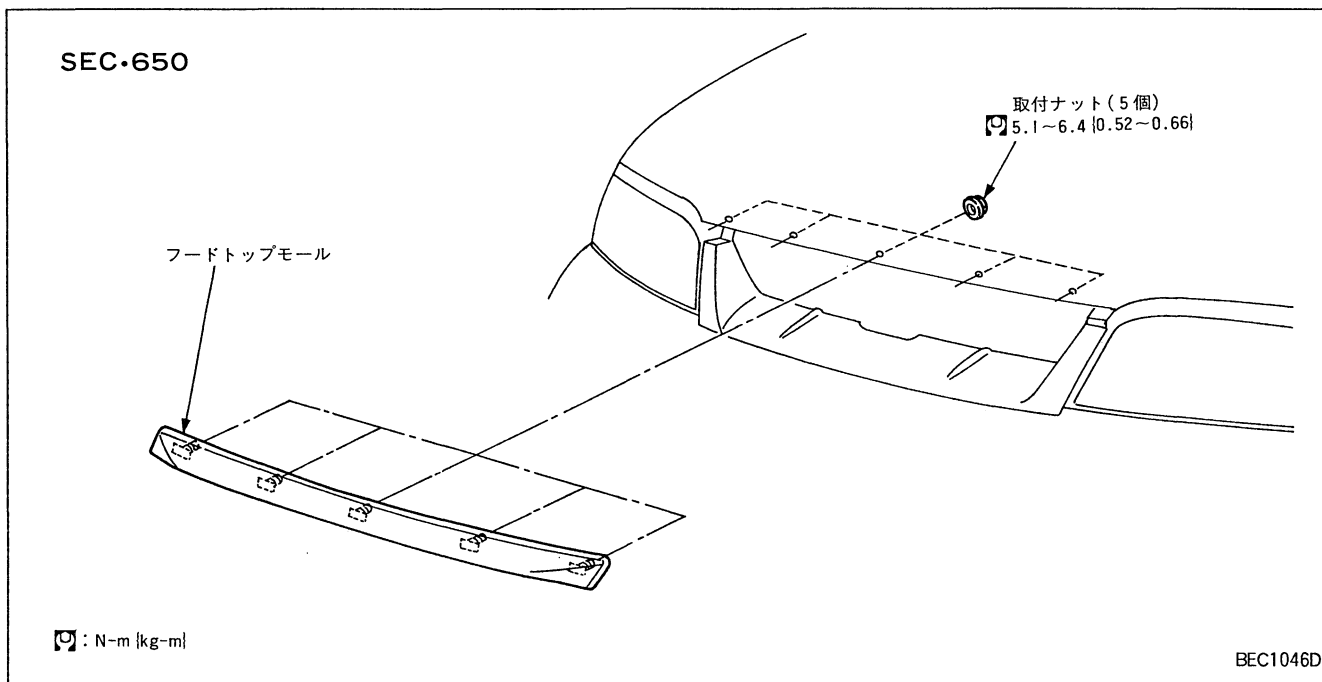

取り外し

1. フードを開いて取付ナット (5個) を取り外し、フードトップモールを車両から取り外す。

取り付け

取り付けは、取り外しの逆の手順で行う。

フロントスポイラー

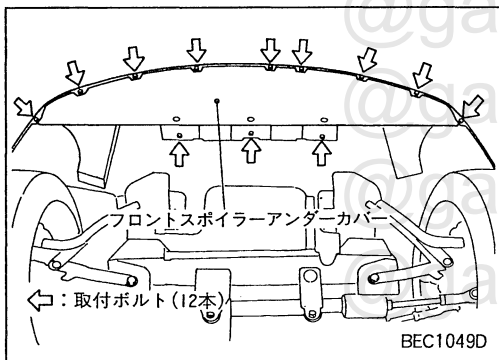
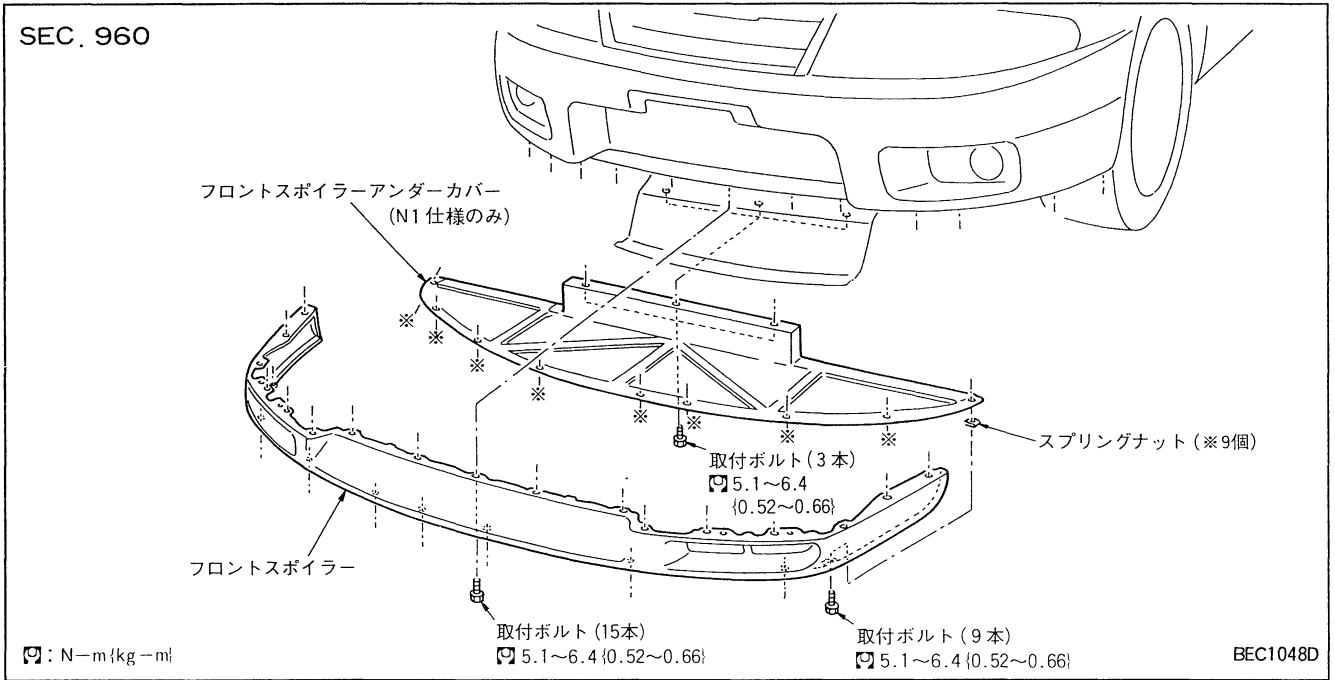

取り外し

1. 取付ボルト (12本) を取り外し、フロントスポイラーアンダーカバーを取り外す。(N1仕様のみ)
2. ブレーキエアダクトを取り外す。 (「フロントバンパー」の項参照)

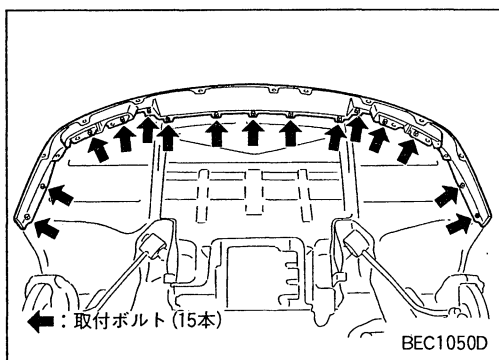

3. 取付ボルト (15本) を取り外し、フロントスポイラーを車両から取り外す。

取り付け

- 取り付けは、取り外しの逆の手順で行う。

サイドシルプロテクター

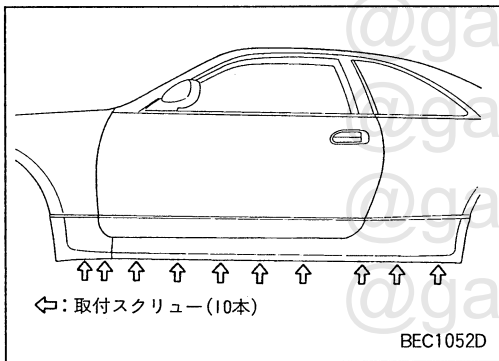
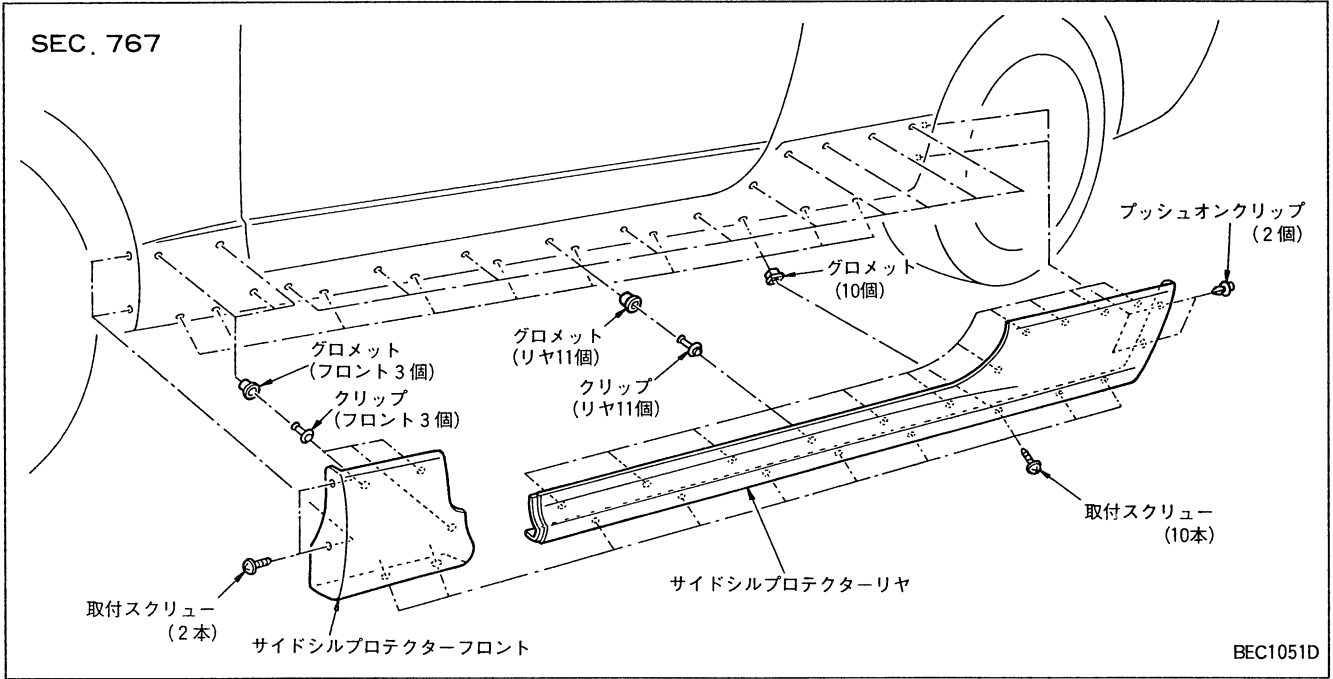

取り外し

1. 下側 (シル部) の取付スクリュー (10本) を取り外す。

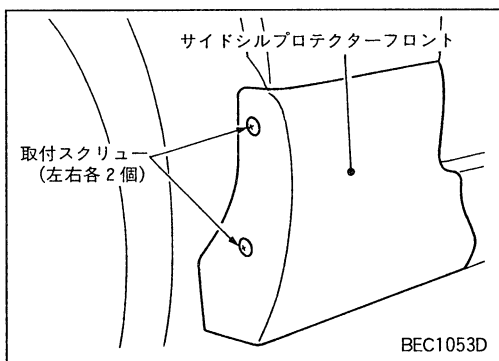

2. サイドシルプロテクターフロントの取付スクリュー (フェンダープロテクター共締め左右各2本) を取り外す。

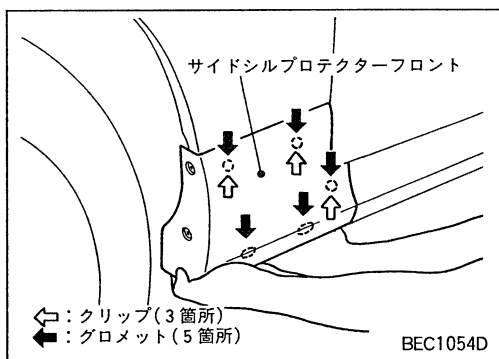

3. サイドシルプロテクターフロントを手前に引き抜き車両から取り外す。

注意 : クリップ (3箇所) を破損させないこと。

4. 車両より、グロメット (5箇所) を取り外す。

サイドシルプロテクター

取り外し (続き)

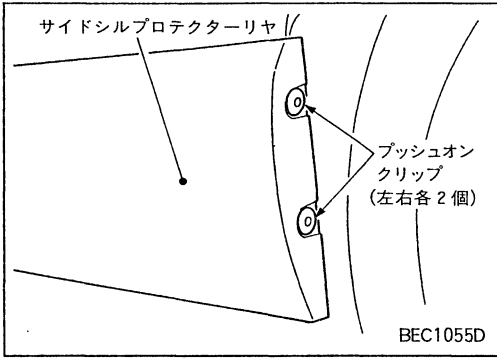

5. サイドシルプロテクターリヤのプッシュオンクリップ (ホイールアーチ部左右各2個) を取り外す。

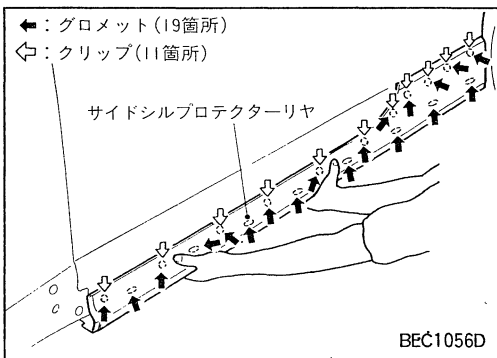

6. サイドシルプロテクターリヤを手前に引き抜き車両から取り外す。
注意 : クリップ (11箇所) を破損させないこと。
7. 車両よりグロメット (19箇所) を取り外す。

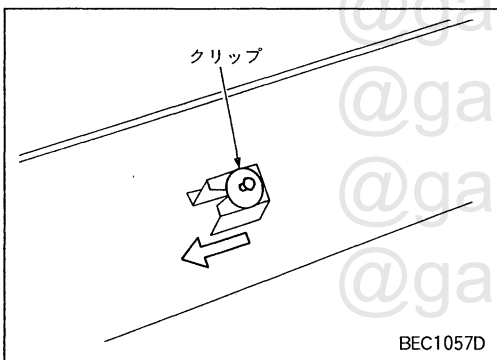

8. サイドシルプロテクターフロント及びリヤより、クリップ (フロント側 : 3個、リヤ側 : 11個) を矢印の方向にずらしてから取り外す。

取り付け

取り付けは、取り外しの逆の手順で行う。

リヤスポイラー

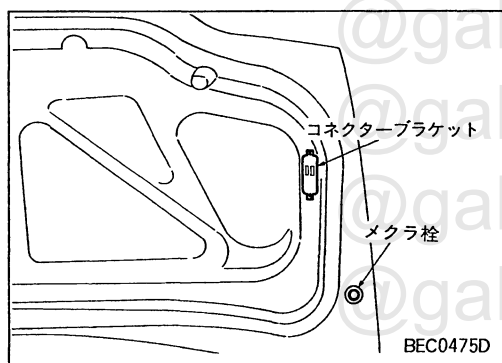
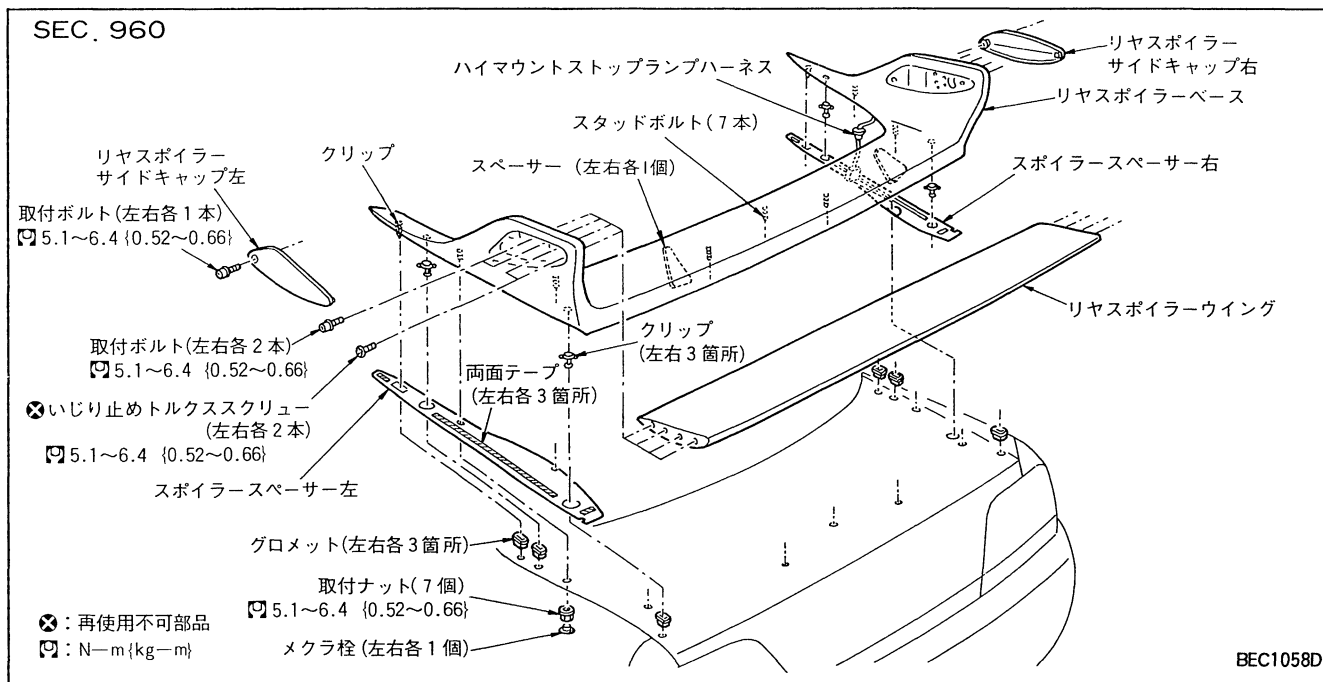

取り外し

1. トランクを開き、トランクリッドフィニッシャーを取り外す。
(「スカイラインR33型整備要領書 (A006023) OC編トランクリッド」の項参照)
2. 左図位置のコネクターブラケット及びメクラ栓(左右各1個)を取り外す。
3. ハイマウントストップランプのハーネスコネクターを外す。
(「BEL編ライティングシステム-外装ランプ」の項参照)

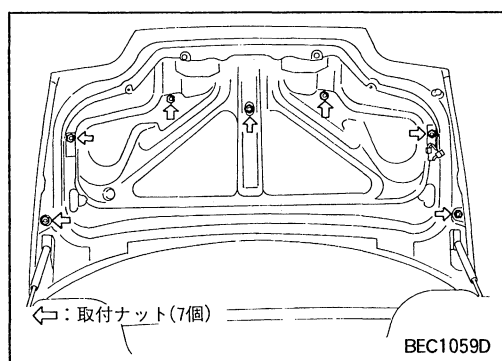

4. 左図位置の取付ナット(7個)を取り外す。

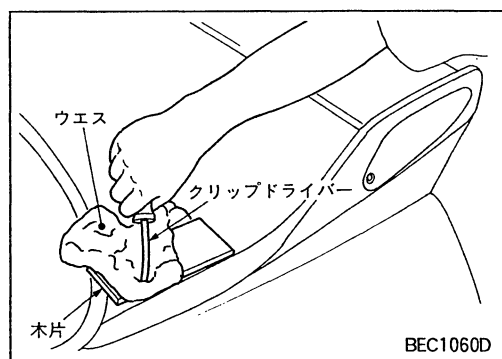

5. リヤスポイラー両端のクリップ(左右各3個)を、ウエスを巻いたクリップドライバーを使用して外し、リヤスポイラーを車両から取り外す。

注意: ● クリップは必ずフロント側から外すこと。
● クリップドライバーとトランクリッドの間にウエスを巻いた木片を置くこと。

リヤスポイラー

取り外し (続き)

6. ドライヤー等を使用して、両面テープを暖め（参考：30～40℃×10分）、両面テープの接着力を弱める。

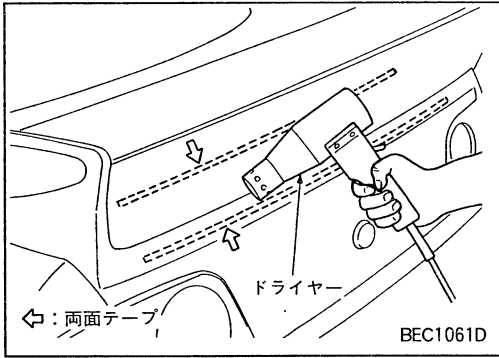

7. トランクリッドとリヤスポイラーの間に釣糸（10号相当）を差し込み両面テープを切断する。

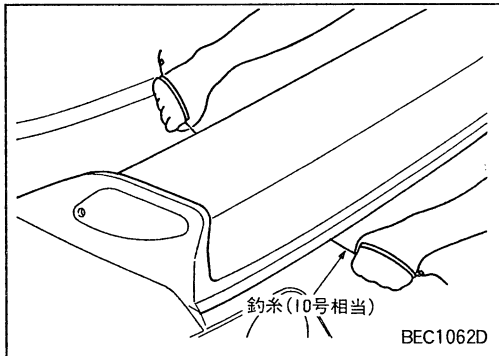

取り付け

1. トランクリッドに残った両面テープを離けい剤（住友3Mクリーナー30相当品）で取り除く。
2. リヤスポイラーを再使用する場合も1.同様に両面テープを取り除く。

注意：離けい剤を使用するときは火気を近づけないようにし、換気を十分に行って使用すること。

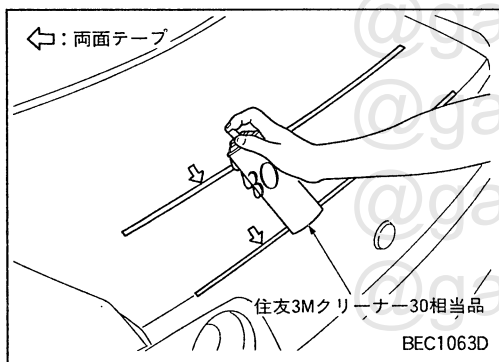

3. リヤスポイラーを再使用する場合は、左図の位置に両面テープ（フロント側・住友3M#9321 厚さ1.2mm相当品、リヤ側・住友3M#9314 厚さ2.0mm相当品）を貼り付ける。
4. 両面テープの離けい紙をはがし、リヤスポイラーのクリップ（左右3個）をトランクリッドのクリップ穴に入れる。
5. 両面テープを貼り付けた箇所を圧着（49～69N {5～7kg}）する。

注意：
 ・ 接着力保持のため、取り付け後24時間以内は洗車しないこと。
 ・ 取り付け時、接着面に空気が入らないようにすること。

6. 以降の取り付けは、取り外しの1～4の逆の手順で行う。

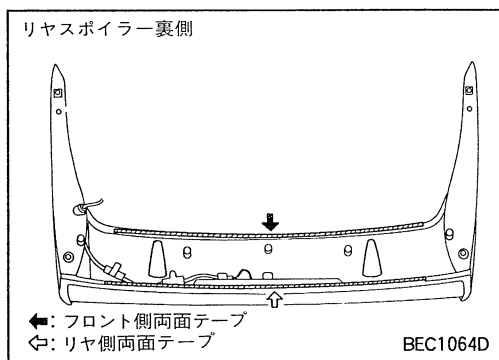

フロントストラットタワーバー

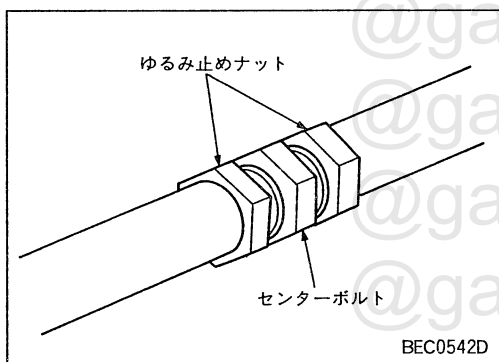
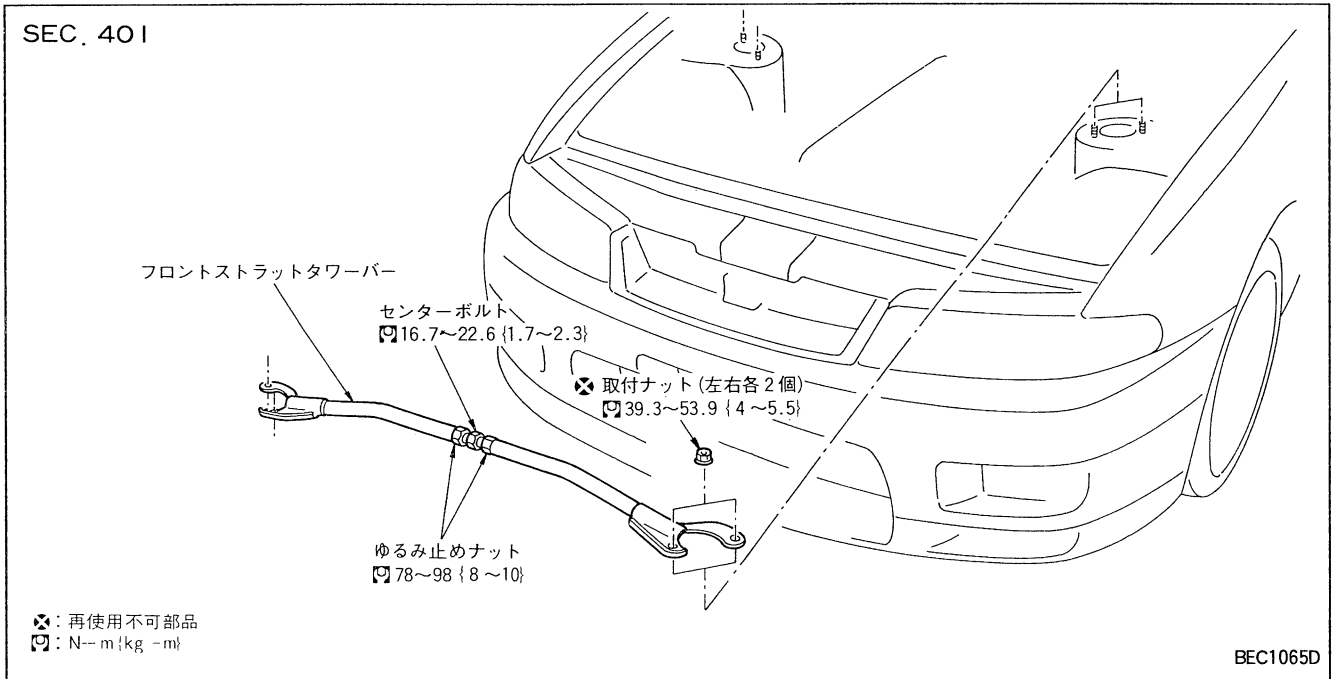

取り外し

1. センターボルトにスパナ等を当てがい、ゆるみ止めナット (2箇所) をゆるめる。
2. 手応えが無くなるまでセンターボルトをゆるめる。

参考 : 目安としては1回転。

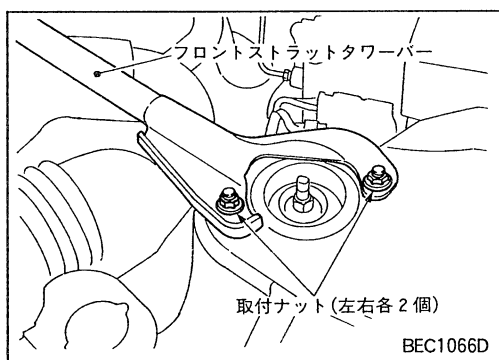

3. 左図位置の取付ナット (左右各2個) を取り外し、バー本体を取り外す。

取り付け

1. バー本体を取り付け、取付ナット (左右各2個) を締め付ける。
締め付トルク (N-m {kg-m}) : 39.3 ~ 53.9 {4 ~ 5.5}
2. センターボルトを締め付ける。

注意 : トルク締めの際は、必ず車両接地状態で行うこと。

締め付トルク (N-m {kg-m}) : 16.7 ~ 22.6 {1.7 ~ 2.3}

参考 : 目安としては1回転。

3. ゆるみ止めナットを締め付ける。

締め付トルク (N-m {kg-m}) : 78 ~ 98 {8 ~ 10}

リヤストラットタワーバー

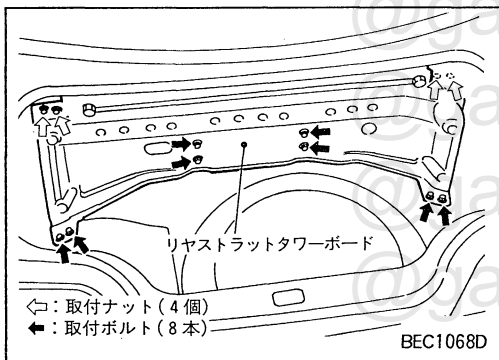
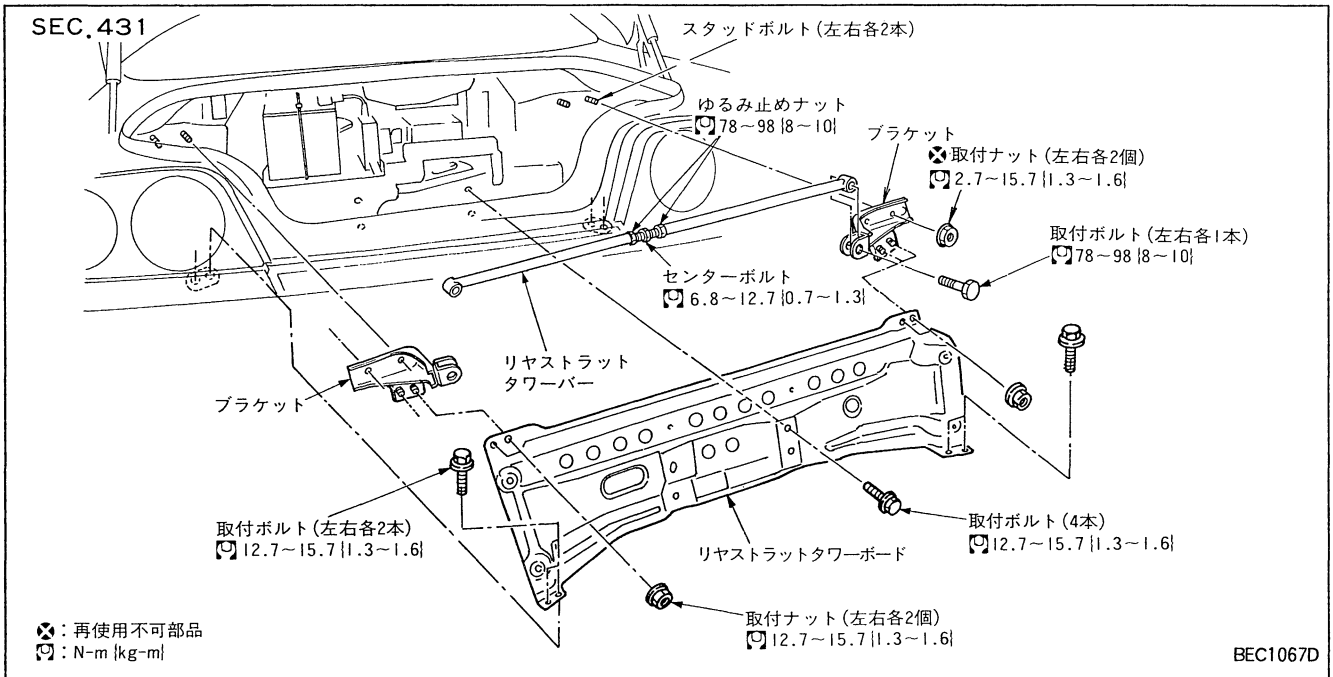

取り外し

1. トランクフロアマットを取り外す。(「スカイラインR33型整備要領書 (A006023) BI編トランクトリム」の項参照)
2. 取付ナット (4個) 及び、取付ボルト (8本) を取り外し、リヤストラットタワーボードを車両から取り外す。
3. リヤストラットタワーバーを取り外す。(「スカイラインR33型整備要領書 (A006023) BE編リヤストラットタワーバー」の項参照)

取り付け

取り付けは、取り外しの逆の手順で行う。