

BI ボディー内装

〔点検・脱着〕

目次

作業上の注意及び準備品	BE- 2
SRSエアバッグ車に関する注意	BE- 2
特殊工具	BE- 2
油脂及びその他	BE- 3
インストルメント AIRBAG	BE- 4
作業別チャート	BE- 4
インストルメントASSY	BE- 6
グローブボックススリッド	BE-12
コンソールボックス	BE-13
ボディーサイドトリム及びフロアトリム AIRBAG	BE-15
ボディーサイドトリム (4ドアセダン)	BE-16
ボディーサイドトリム (2ドアクーペ)	BE-19
フロアトリム	BE-20
トランクトリム	BE-22
ヘッドライニング	BE-23
標準ルーフ車	BE-23
サンルーフ付車	BE-25
フロントシート	BE-26
リヤシート	BE-32
シートベルト	BE-34
フロントシートベルト (4ドアセダン)	BE-34
フロントシートベルト (2ドアクーペ)	BE-36
リヤシートベルト	BE-37

SRSエアバッグ車に関する注意

- SRSエアバッグを正確かつ安全に整備するための詳細な注意事項を「SRS編SRSエアバッグ」の項に明記してあるので、整備作業前に必読すること。
- SRSエアバッグに直接関係しない整備作業でもSRSエアバッグの関連で注意を必要とする項目には各編の目次に **AIRBAG** のマークを付記してあるので、この項目の整備作業を行うときは「SRS編SRSエアバッグ」の項を参照すること。
- エアバッグシステムに関するメンテナンス等の作業はキースイッチをOFFにし、バッテリーのプラス、マイナス端子を外した後、10分以上放置し、SRSエアバッグコントロールユニット内の補助電源回路（コンデンサー）に蓄えられた電気を自己放電させてから行うこと。

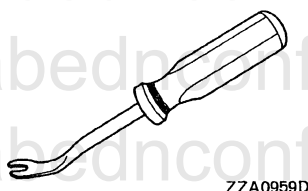
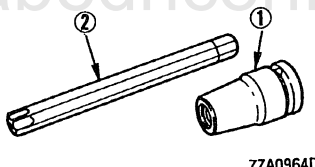
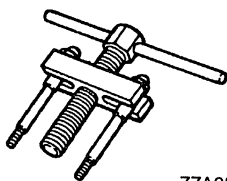

注意： その他エアバッグシステムに関係あるハーネスを損傷する恐れがある作業時も上記に従うこと。

特殊工具

名 称	用 途	備 考
クリップドライバー 	室内トリム及びフィニッシャー 取り外し用	
1. ビットホルダー HT6196 1000 2. トルクスピット HT6215 2000 	エアバッグモジュール、各セ ンサー、C/U取付用の特殊ボ ルトの脱着	(株)日産 アルティ ア扱い
ステアリングホイール プーラー ST2718 0001 	ステアリングホイール取り外 し	

作業上の注意及び準備品

油脂及びその他

名 称	用 途	備 考
MPスペシャルグリース No.2 KRB00 12025  ZZA0963D	シートスライドレール リクライニングデバイス リフター	各日産部 品販売会 社 (2.5kg缶)
ロックタイト#271 #262相当品	シートベルト取付ボルト固定 用	
ホワイトガソリン	各部汚れ清掃用	
中性洗剤	汚れ清掃用	一般家庭 用品
両面粘着テープ 住友3M#4213 幅15mm相当品	ヘッドライニング デュアルロックファスナー取 付	住友3M (株) (TEL 045- 323-7638)
ホグリング 86901 32200  ZZA0965D	シートトリム取付用	各日産部 品販売会 社

注意

- インストルメント脱着に伴い、ステアリングコラム及びコンソールボックスを取り外すときは、「エアバッグの取り扱い上の注意」を必ず守ること。
- 脱着時は電氣的事故を防止するため、バッテリープラス及びマイナス端子を外して作業すること。(10分以上放置すること)
- ステアリングコラムはチルト最下段位置にすること。
- 各部品の取り外し及び分解時は傷つき、変形に注意して行うこと。
- ドライバーを使用するときはウエス又はビニールテープ等で保護すること。
- 取り外した部品はウエス等で保護して保管すること。
- 再組立完了後は各スイッチ、エアコン及びメーターが正常に作動するか確認すること。

作業別チャート

- インストルメントASSY及び付属部品の脱着を迅速かつ容易に行うため作業内容を下記ブロックに大別し、各ブロック毎に作業を行うこと。
- 尚、脱着作業の詳細については、「インストルメントASSY取り外し、取り付け」の項参照。

注意：1と2及び3と4の作業については順不同で行っても可能

1. クラスタリッドA周辺
 - (1) クラスタリッドC
 - (2) クラスタリッドA
 - (3) コンビネーションメーター

2. クラスタリッドC周辺
 - (1) A/Tフィニッシャー
 - (2) オーディオ及びポケットデッキ
 - (3) インストロアパネル右
 - (4) インストロアカバー

3. グローブボックス周辺
 - (1) グローブボックスASSY
 - (2) 助手席エアバッグ
 - (3) インストロアパネル左

4. インストルメントASSY
 - (1) ベンチレーターグリル
 - (2) フロントデフロスターグリル
 - (3) インストルメントASSY

インストルメント AIRBAG

SEC.248・272・280
680・685・969

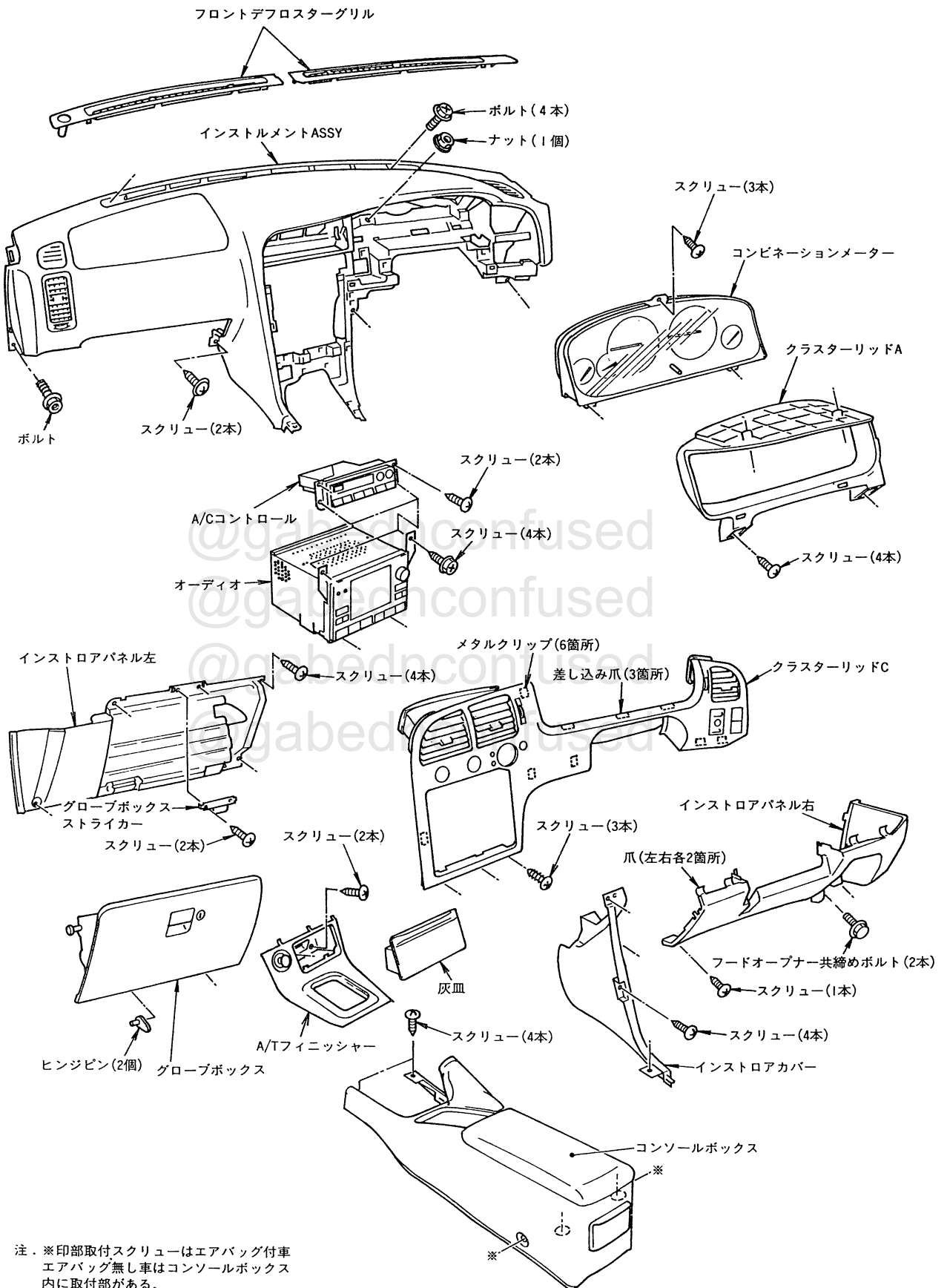

注. ※印部取付スクリーはエアバッグ付車
エアバッグ無し車はコンソールボックス
内に取付部がある。

BIB0092D

インストルメントASSY

取り外し

1. ステアリングホイール及びコラムカバーを外す。(「SRS編運転席エアバッグ」の項参照)

注意 : • 作業時、体の位置はエアバッグモジュールのパッド正面ではなく、極力エアバッグモジュールの側面方向に置くこと。
 • ステアリングホイールをたたいたり、コラムシャフト（特に軸方向）には絶対に衝撃を加えないこと。
 • 目視点検でステアリングホイールに変形、損傷、き裂があったときはステアリングホイールを交換すること。

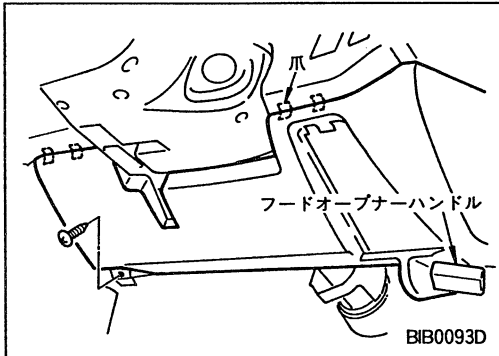

2. 取付スクリューを外し、下端を上方へもち上げて上部合わせの爪（4箇所）を外し、インストロパネルを取り外す。

注意 : • 右側のフードオープナーハンドルの取付ボルト（2本）を外し、ハンドルを下げておくこと。
 • 上部のクラスターリッドCを少し浮かせながら取り外す。

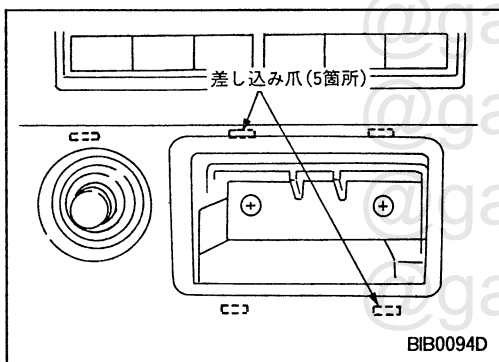

3. 灰皿を取り外す。
4. 灰皿の奥の取付スクリュー（2本）を外した後、後端のメタルクリップを抜き、A/Tフィニッシャーを外す。

注意 : ドライバーにウエス等を巻き、コンソール及びインストパッドの傷付き防止を行うこと。

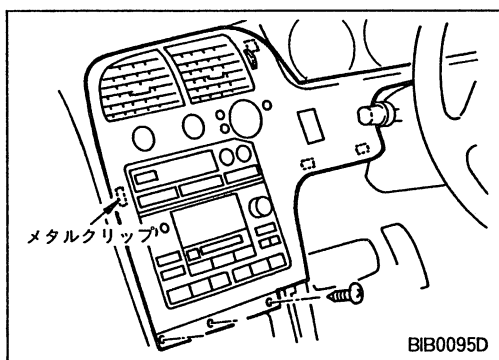

5. 下端のスクリュー（3本）を外した後、細いマイナスドライバーをすき間に差し込みメタルクリップ（6箇所）を抜き、クラスターリッドCを手前に引き出し、各ハーネスコネクターを外して、クラスターリッドCを取り外す。

• オーディオ上部のスイッチはクラスターリッドC裏面の取付スクリューを外して取り外す。

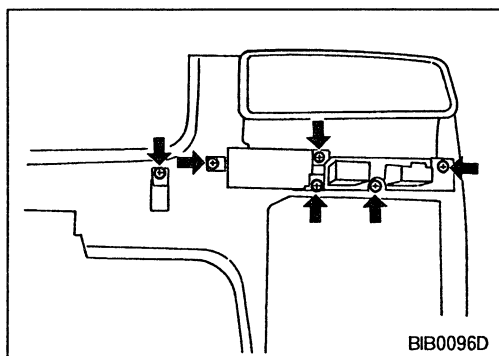

取り外し (続き)

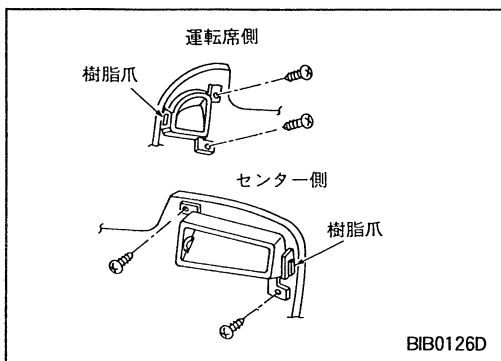

- 取付スクリュー (各2本) 及び樹脂爪 (各1箇所) を外し、クラスターリッドCよりベンチレーターグリルを分解する。

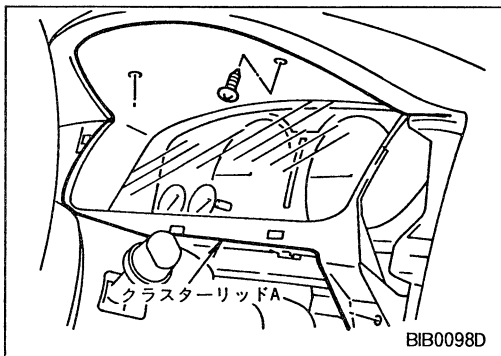

6. 取付スクリュー (4本) を外し、クラスターリッドAを取り外す。

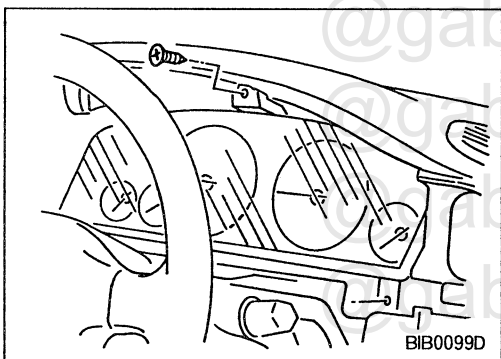

7. 取付スクリュー (3本) を外し、コンビネーションメーターを取り外す。

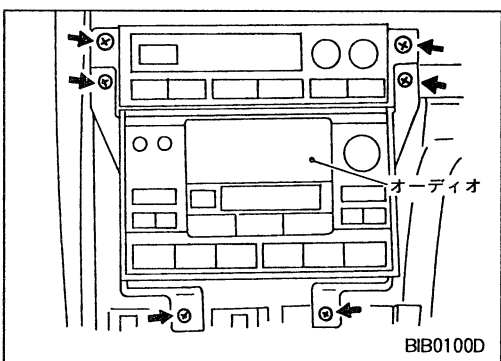

8. 取付スクリュー (6本) を外し、オーディオとA/Cコントロールを取り外す。

注意 : A/Cコントロールはオーディオを先に取り外した後、取り外すこと。

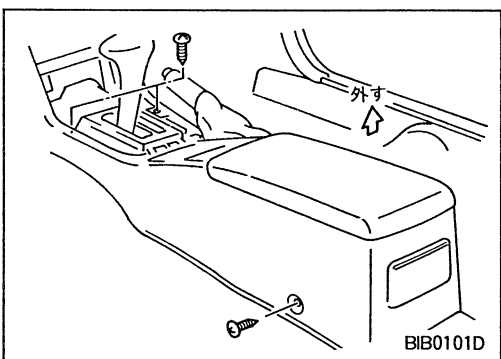

9. 前端的取付スクリュー (2本) 及び後端のスクリュー (2本) を外し、コンソールボックスを取り外す。

注意 : • SRSエアバッグ付車は、コンソールの下のトンネルセンサーに衝撃を与えないよう注意して取り外しのこと。
• 図示はエアバッグ付車を示し、エアバッグ無し車は後端のコンソールボックス内に取り付けスクリュー (2本) がある。

取り外し (続き)

10. 取付スクリュー (4本) を外した後、上に持ち上げながら手前に引いて裏面のフックを抜いて、インストロアカバーを外す。

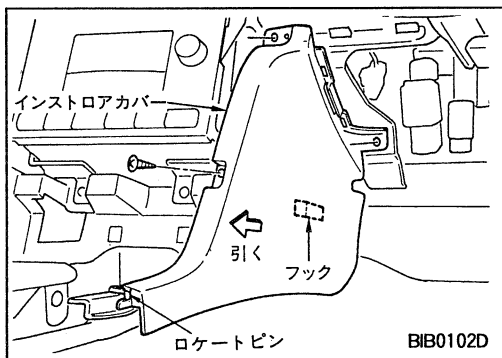

11. グローブボックス下端のロックピンを回転させながら引き抜いた後、リッドを開き、左右のフックを外してグローブボックスを取り外す。

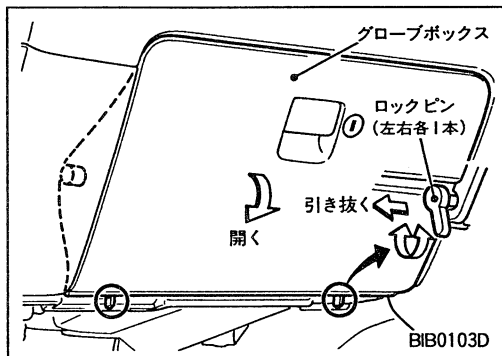

12. 取付スクリュー (2本) を外し、グローブボックスストライカーを外す。

13. 取付スクリュー (4本) を外した後、左上部の差し込み爪を抜いてインストロパネル左を取り外す。

注意 : • 助手席エアバッグ付車は、エアバッグ用ハーネスコネクター及びエアバッグ本体に注意しながら取り外すこと。
• 作業時、身体はエアバッグモジュールのパッド正面ではなく、極力エアバッグモジュールの側面方向に置くこと。

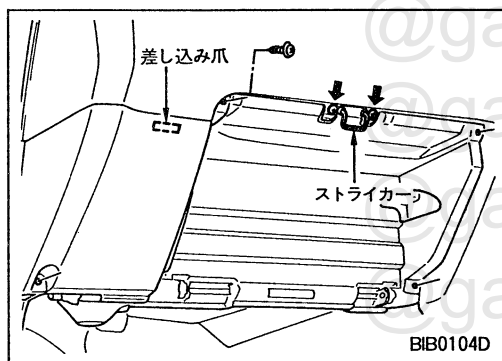

14. インストルメント取り外し前に左ダッシュ部の助手席エアバッグ用ハーネスコネクターを外しておくこと。
(「SRSエアバッグ・作業上の注意」の項参照)

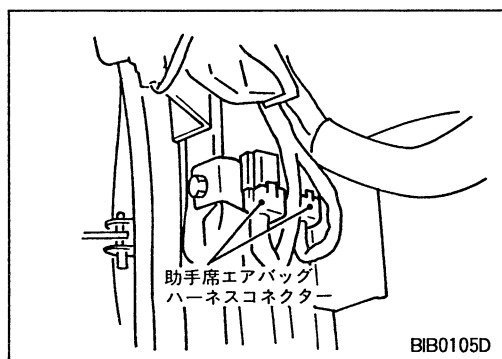

15. クリップドライバーで左側デフロスターグリルを外し、日射センサーコネクターを外す。

16. 同じ要領にて右側のデフロスターグリルも外す。

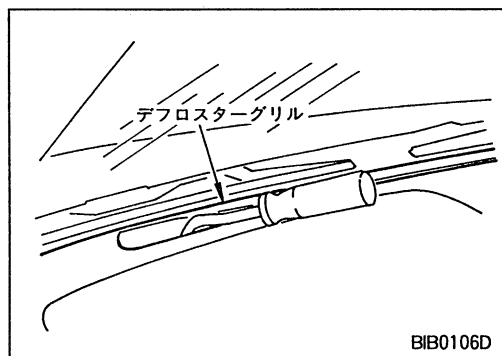

取り外し (続き)

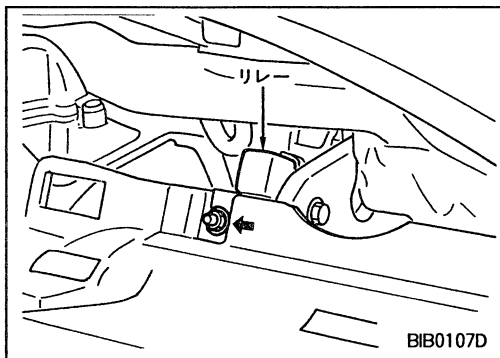

17. コンビネーションメーター奥の取付ナット (1個) を外し、リレーを取り外す。

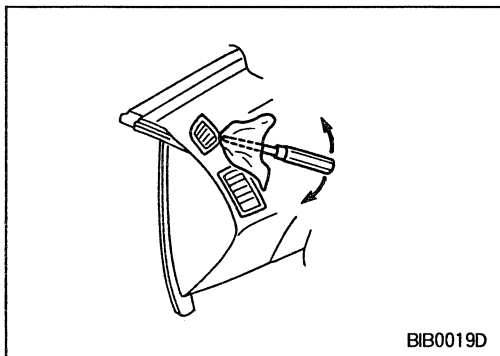

18. 布で保護したマイナスドライバーをすき間に差し込み、樹脂爪を外してサイドデフロスターグリルを取り外す。

注意 : インストルメントにASSYされた状態でもインストルメント取り外しは可能

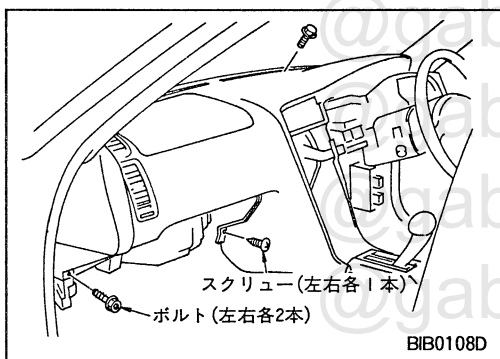

19. フロントピラーガーニッシュ右・左を外す。
 (「ボディーサイドトリム及びフロアトリム」の項参照)
 20. ボディーサイドウエルト右・左をインストルメント上側まで外す。
 21. インストルメント取付ボルト (4本) 及びスクリュー (2本) を外し、ハーネスをインストルメント内部に入れ中央部を持ち上げながらインストルメントASSYを取り外す。

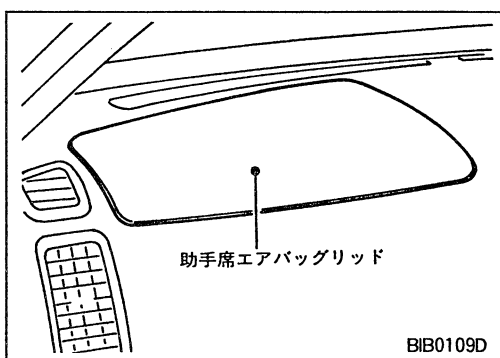

- 助手席エアバッグ付車のエアバッグリッドはインストルメントASSYで取り外すこと。
- エアバッグリッド単体での取り外しは行わないこと。

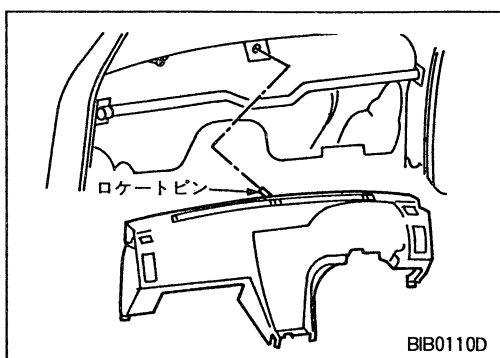

取り付け

取り付けは、下記の作業に注意し取り外しの逆の手順で行う。

- インストルメントASSY取り付けは中央前部のロケットピン (3本) を車体穴に確実に差し込んで取り付ける。
- 各ハーネスコネクターは確実にかん合させること。
- ハーネスの噛み込みに注意すること。
- 各ベンチレーターグリルは左右及び上下の識別マークを確認の上取り付けること。

取り付け (続き)

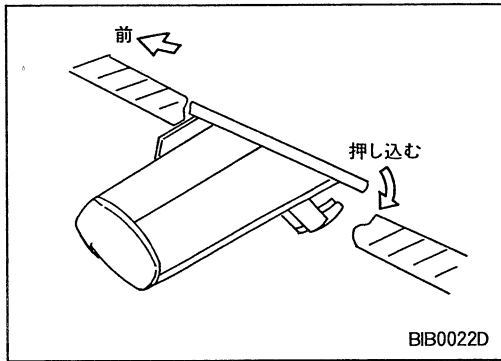

- サイドデフロスターグリルは前側を合わせた後、回転させるようにして、手前を確実に押し込む。

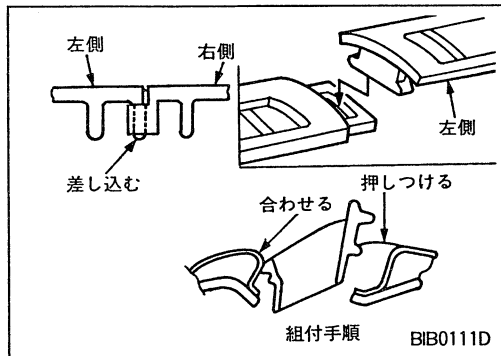

- インストルメント上面のデフロスターグリルは右側を先にセットした後、中央部を合わせて左側を取り付ける。
- 取り付けは前側を合わせた後、後側を押しつけるようにして取り付ける。

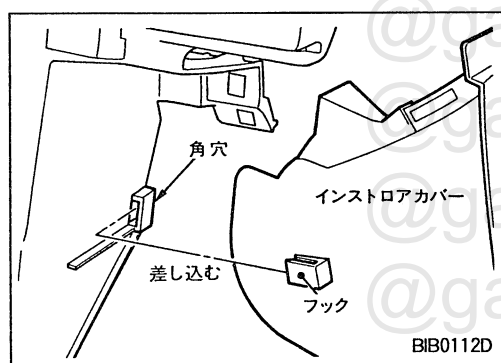

- インストロアカバー取り付け時は裏面のフックをインストルメントの角穴に確実に差し込んで取り付けること。

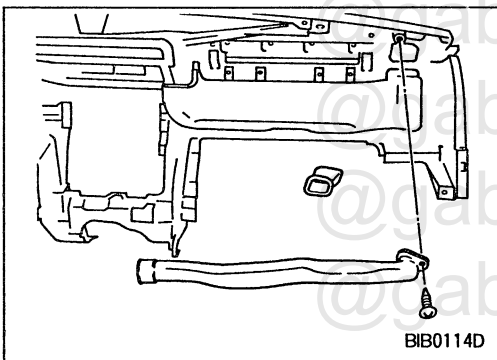
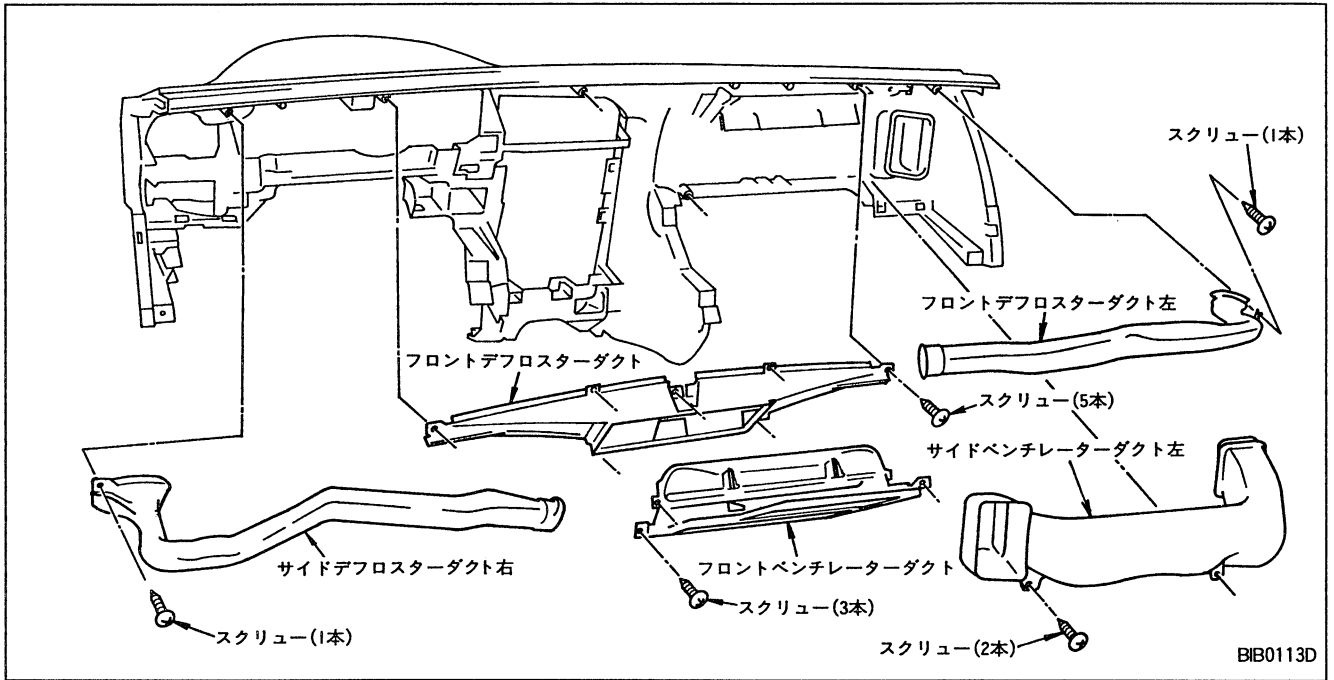

分解

1. 取付スクリュー（左右各1本）を外し、サイドデフロスターダクト 右・左を取り外す。

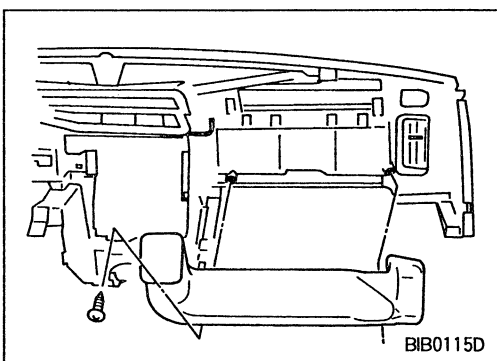

2. 取付スクリュー（2本）をはずし、サイドベンチレーターダクトを取り外す。

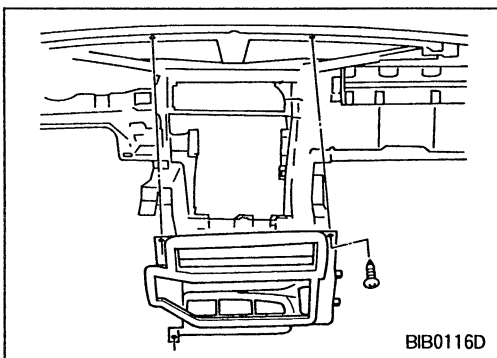

3. 取付スクリュー（4本）を外し、センターベンチレーターダクトを取り外す。

分解 (続き)

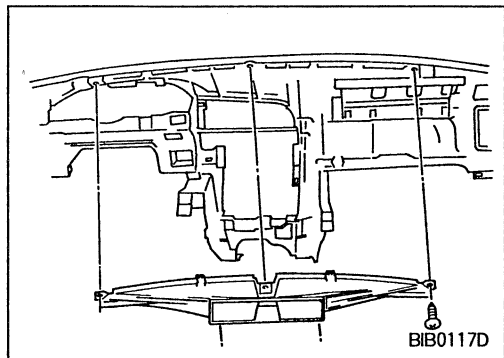

4. 取付スクリュー (5本) を外し、フロントデフロスターダクトを取り外す。

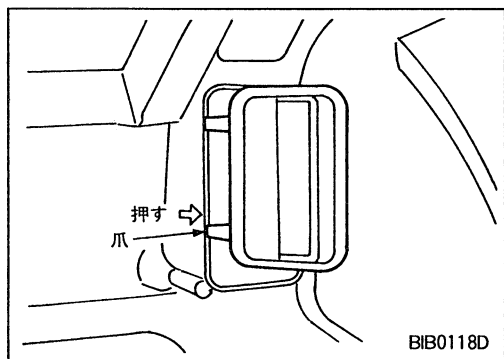

5. インストルメント裏面の爪 (左右各2箇所) を押しサイドベンチレーターグリル左を取り外す。

組み立て

組み立ては、下記に注意して分解の逆手順にて行う。

- 各ダクトは確実にかん合させること。
- スクリューは強く締め付けないこと。

@gabednconfused
 @gabednconfused
 @gabednconfused
 @gabednconfused

グローブボックスリッド

分解

- 全周溶着のため分解は不可

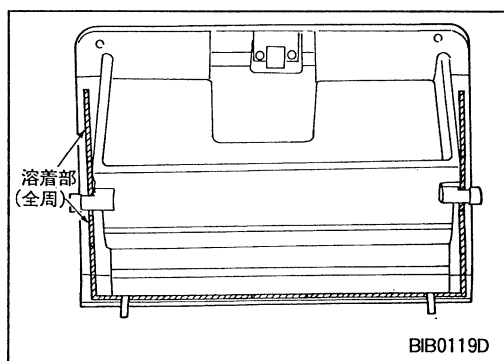

コンソールボックス

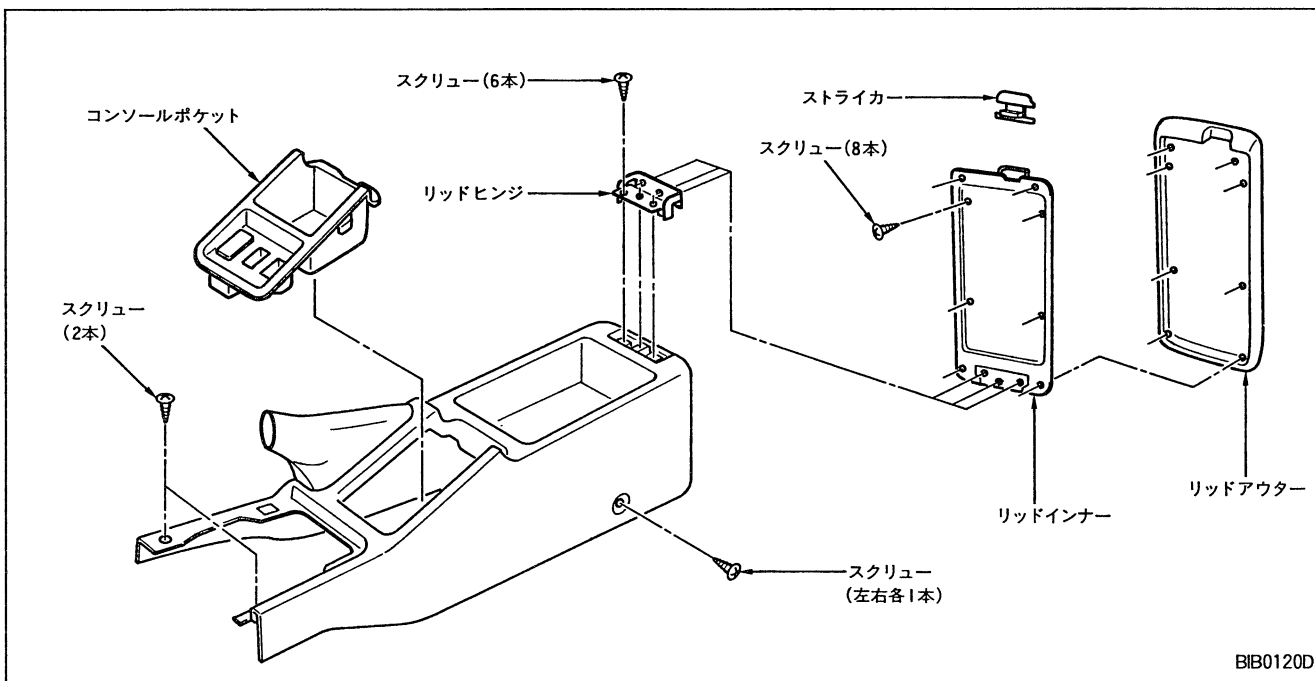

BIB0120D

取り外し

脱着要領は「インストルメントASSY」の項参照。

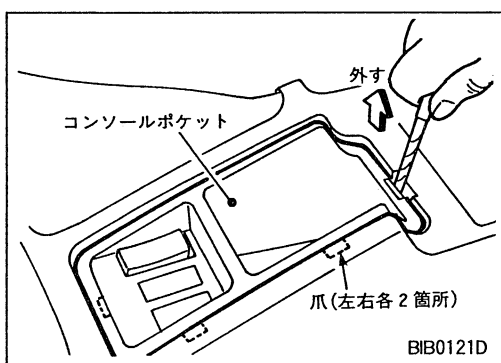

BIB0121D

分解

1. コンソールボックスリッドを開ける。
2. コンソールポケットを外す。

参考：車載上での取り外し可能

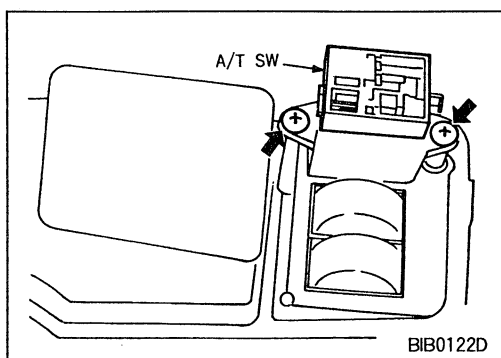

BIB0122D

3. 取付スクリュー (2本) を外し、A/Tスイッチを取り外す。

取り外し (続き)

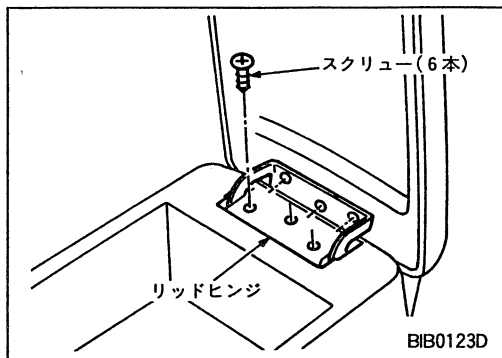

4. 取付スクリュー (各3本) を外し、コンソールボックスリッドヒンジを外し、リッドを分離する。
5. リッド側の取付スクリュー (3本) を外し、リッドヒンジを取り外す。

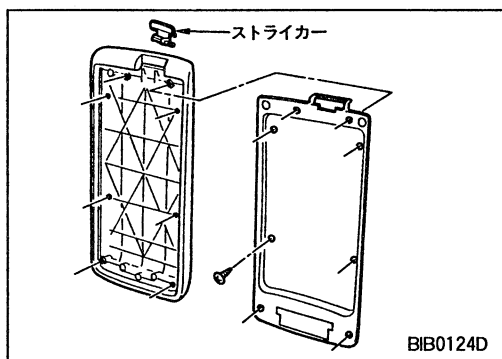

6. 取付スクリュー (8本) を外し、リッドインナーをアウターから取り外す。

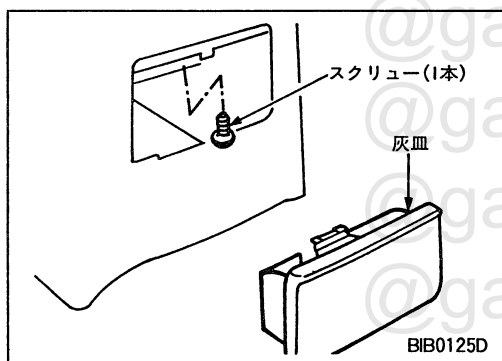

7. リヤ側の灰皿を外す。
8. 取付スクリュー (1本) を外し、インナーケースを取り外す。

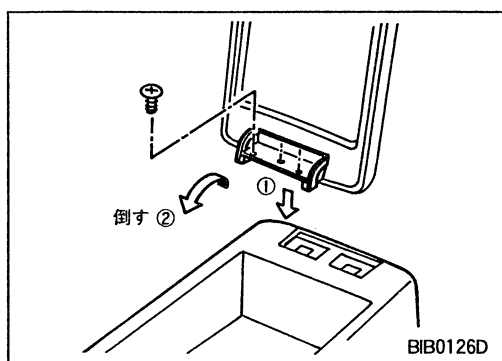

組み立て

組み立ては、下記に注意し分解の逆の手順で行う。

- リッドアウター及びインナーを組み付け後、コンソールボックスに、リッドヒンジを差し込む。
- リッドを閉じ方向に倒す。
- リッドを後方にスライドさせ、リッドヒンジを確実に差し込んだ後、リッドを開け取付スクリューでヒンジを固定する。

注意

- ボディーサイド及びフロアトリム脱着に際して露出するエアバッグシステムに関するハーネス等に損傷を与えぬよう注意すること。
(「SRS編作業上の注意」の項参照)
- 各トリム取付クリップに変形および損傷がある場合は新品と交換して取り付けのこと。
- 取り外し時、各ガーニッシュ等に傷を付けないようドライバーにウエス等を巻いて作業すること。
- シート脱着時は一般シート保護のためシートカバーを掛けること。(「シート」の項参照)
- 取り外し時、他部品を傷つけないよう注意して行うこと。
- フロアトリム脱着は、新品と交換する場合を除いてインストルメントASSYを脱着して行うこと。

@gabednconfused

@gabednconfused

@gabednconfused

@gabednconfused

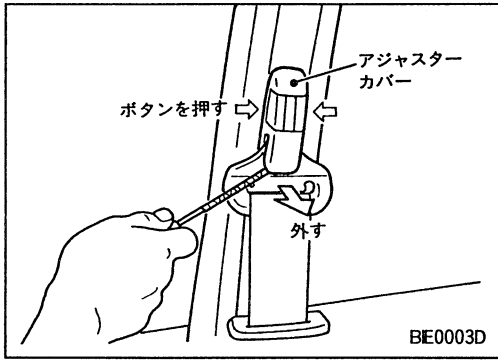

取り外し

1. フロント及びリヤシートを取り外す。
(「フロントシートとリヤシート」の項参照)
2. フロント及びリヤシートベルト (ショルダー部) を取り外す。
(「シートベルト」の項参照)
3. フロント及びリヤボディーサイドウエルトを取り外す。

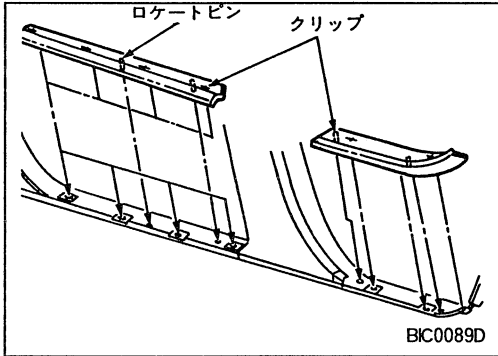

4. マイナスドライバーを用いて、フロント及びリヤキッキングプレートを取り外す。

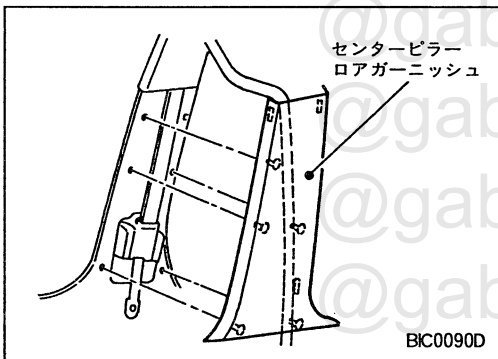

5. クリップドライバーを用いて、センターピラーロアガーニッシュを外す。

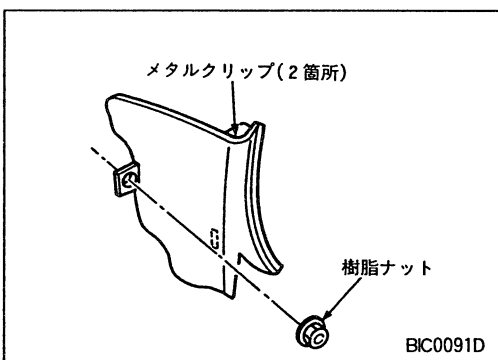

6. 樹脂ナット (1個) 及びメタルクリップ (2箇所) を外した後、手前に引いてダッシュサイドロアフィニッシャーを取り外す。

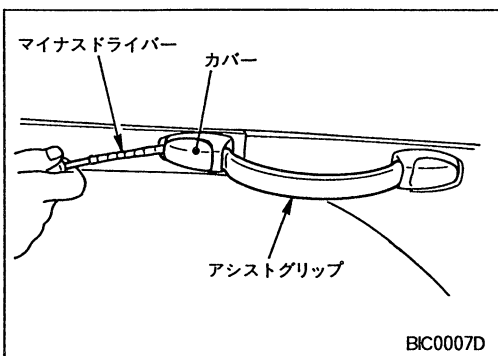

7. テープを巻いた細いマイナスドライバーでカバーを外す。
8. 取付スクリュー (2本) を外し、アシストグリップを取り外す。

取り外し (続き)

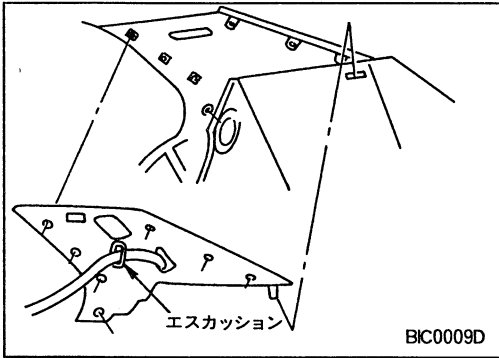

9. クリップドライバーを用いて、メタルクリップ (3箇所) 及び差し込みクリップをパネル穴より抜いた後、後端の差し込みを抜いてリヤピラーガーニッシュを引き出す。
10. シートベルトエスカッションを外し、ガーニッシュの開口部よりシートベルトを抜いて、リヤピラーガーニッシュを取り外す。

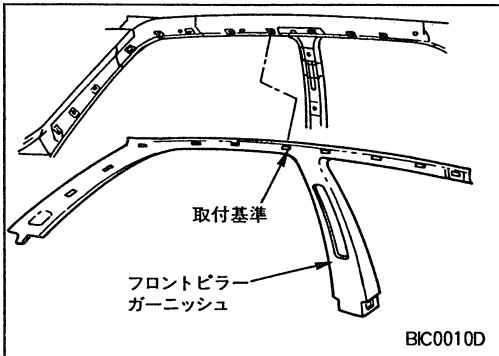

11. クリップドライバーを用いて、フロントピラーガーニッシュを取り外す。
- 注意：シートベルト用開口部左右のメタルクリップの脱着に注意して行うこと。

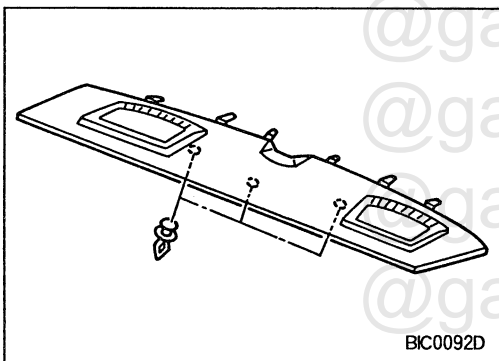

12. 前側のクリップ (3箇所) を外した後、リヤパーセルシェルフフィニッシャーを手前に引いて取り外す。
- 注意：リヤパーセルシェルフ取り外し時は、リヤピラーガーニッシュを左右共必ず外して行うこと。

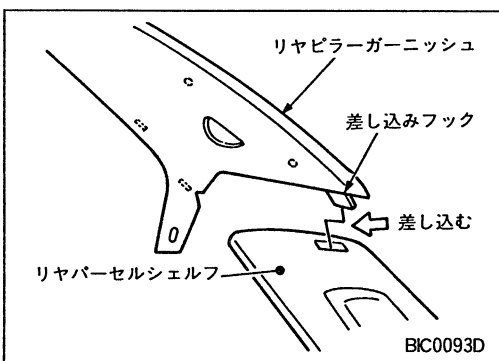

取り付け

取り付けは、下記の作業に注意し取り外しの逆の手順で行う。

- クリップの破損のある物は交換すること。
- 取り外したシート及びシートベルトの取付ボルトは、規定トルクで締め付けること。
- リヤピラーガーニッシュは後端の差し込みフックをリヤパーセルシェルフに確実に入れた後、上部のメタルクリップより車体側に取り付ける。

ボディーサイドトリム (2ドアクーペ)

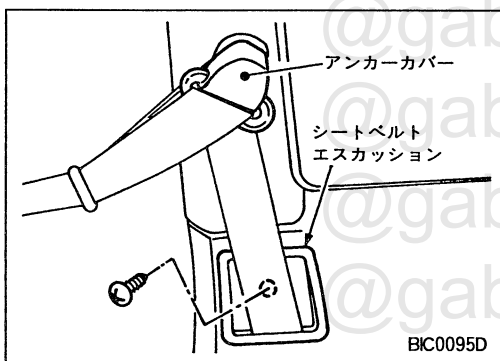
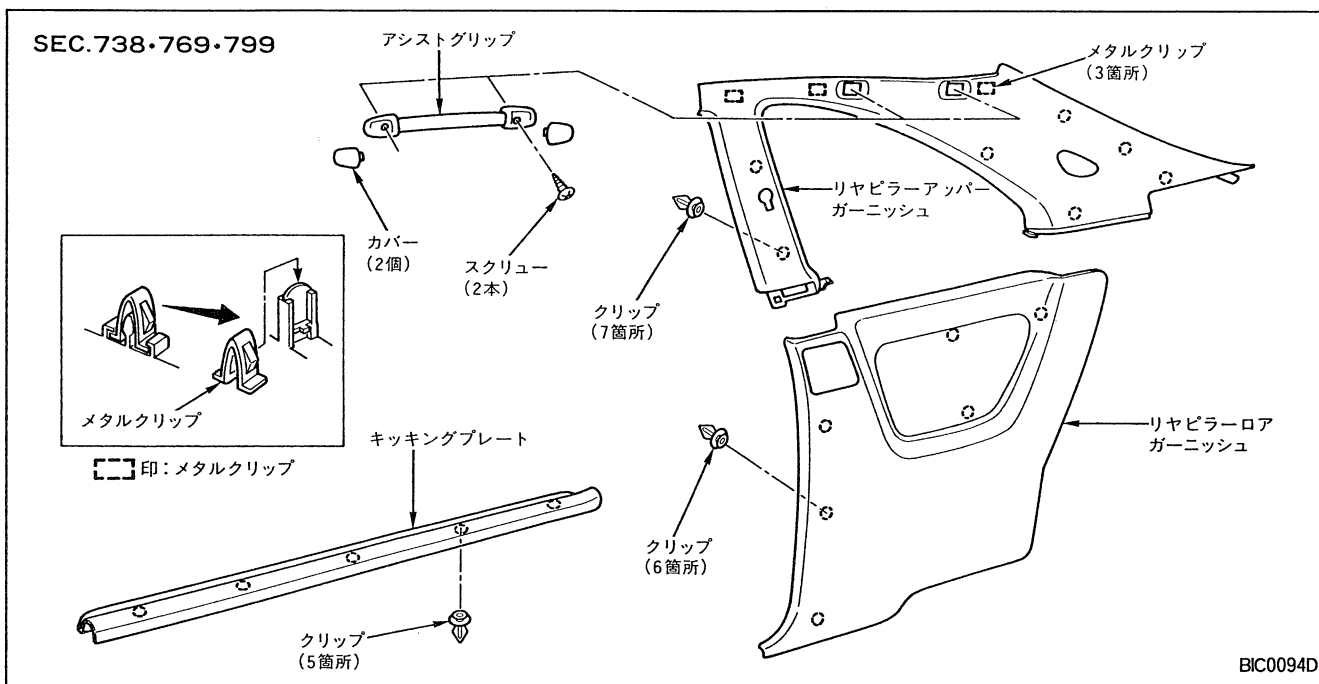

取り外し

取り外しは、下記作業を除いて4ドアセダンに準ずる。

- シートベルト取り外しは、フロア部アンカーボルトを外した後、ショルダー部アンカーカバーを外し、アンカーボルトを外す。
- 取付スクリュー (1本) を外し、シートベルトエスカッションを外した後、リヤピラーローアガーニッシュを先に取り外す。

注意：リヤバースェルシェルフ取り外しは、リヤピラーガーニッシュを左右共必ず外して行うこと。

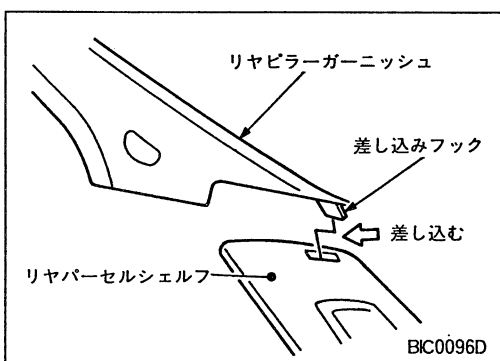

取り付け

取り付けは、下記の作業に注意し取り外しの逆の手順で行う。

- クリップの破損のある物は交換すること。
- 取り外したシート及びシートベルトの取付ボルトは、規定トルクで締め付けること。
- リヤピラーガーニッシュは後端の差し込みフックがカチッと音がするまで確実に入れた後、上部のメタルクリップより車体側に取り付ける。

フロアトリム

取り外し

1. フロントシート及びリヤシートクッションを外す。
(「シート」の項参照)
2. ダッシュサイドロアフィニッシャー及びキッキングプレート・センターピラーロアガーニッシュを外す。
(「ボディーサイドトリム」の項参照)
3. コンソールを取り外す。(「コンソールボックス」の項参照)
4. クリップを外してカーペットフックを取り外す。

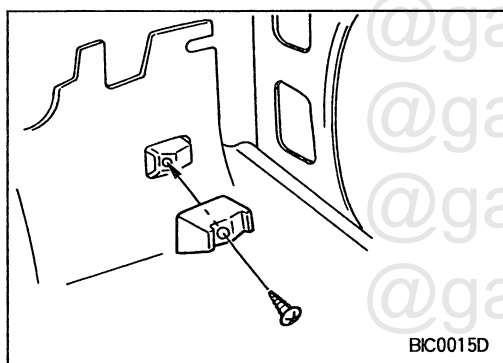
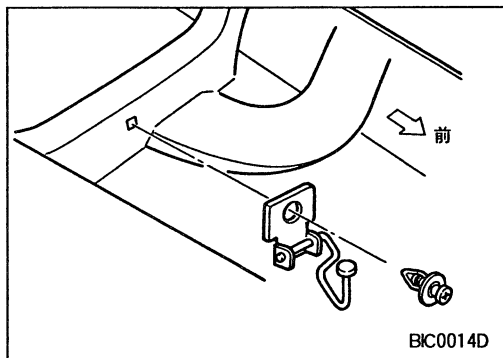

5. 取付スクリュー (1本) を外し、ペダルストッパーを取り外す。

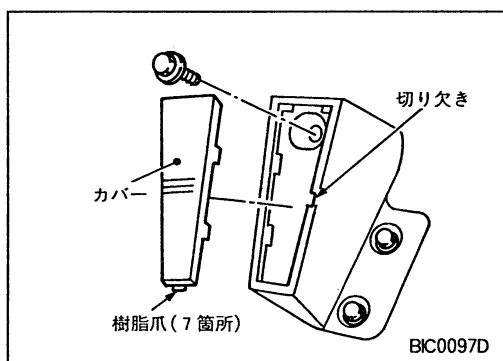

6. テープを巻いたマイナスドライバーでカバーを外す。
7. 取付ボルトを外し、フットレストを取り外す。

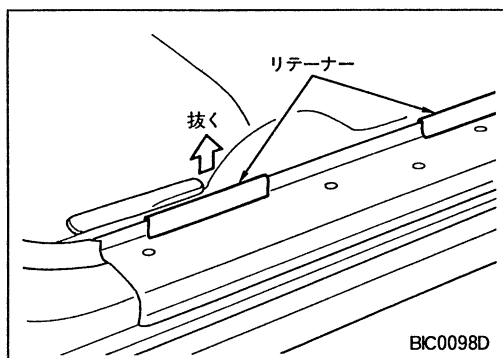

8. フロント及びリヤキッキングプレート部のトリムリテーナーをフレンジより抜く。

取り外し (続き)

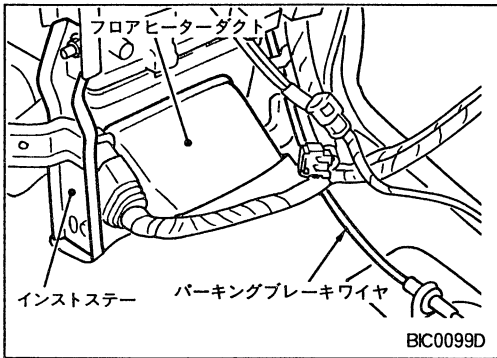

9. インストルメントASSYを外す。(「インストルメント」の項参照)
10. 前端のフロアヒーターダクトを外す。
11. パーキングブレーキワイヤを外す。
12. インストステー下部のボルト (右2本・左1本) を外す。
13. フロア部のシートベルトアンカーボルトを外す。

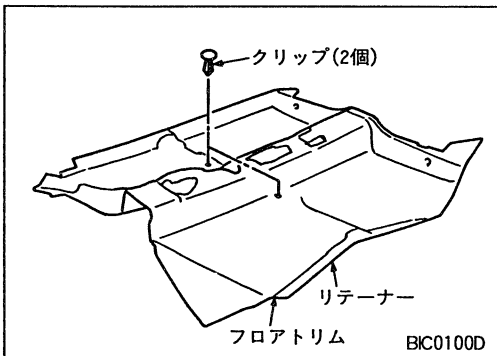

14. フロアトリムの切り欠きを各ブラケット及びシフトレバーより抜きながらフロアトリムを取り外す。

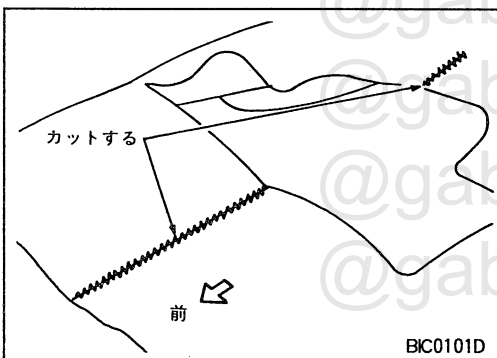

- 参考 :
- フロアトリムの取り外しは、ヒーターダクト部を抜いた後、2つ折にしてフロントドアより車外に取り外す。
 - 新品と交換するときは、フロアトンネル部のトリムをカッター等で切断して取り外す。

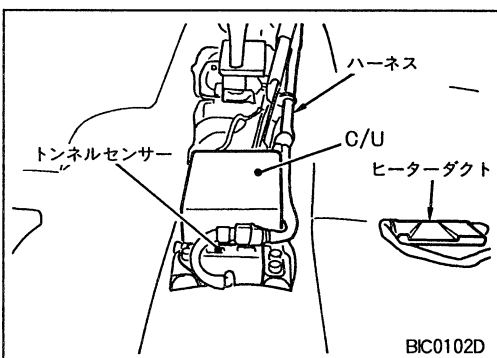

- 注意 :
- SRSエアバッグ付車のフロアトリム取り外し時は、キーSWをOFFにしエアバッグハーネス及びトンネルセンサーに衝撃を与えないよう注意すること。

取り付け

取り付けは、下記の作業に注意し取り外しの逆の手順で行う。

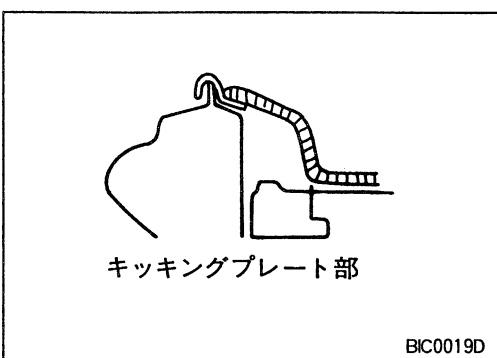

- フロアトリムを室内に入れた後、フロントシート部及びコンソール部のヒーターダクト及びハーネスを切り欠き穴より表面に出す。
- キッキングプレートのリテーナーを確実にフランジに差し込む。
- カーペットフック及びクリップを取り付ける。
- フロントシートのボルト穴にフロアトリムがかぶっていないか確認する。(かぶっているときはフロアトリムを前後左右に動かしてボルト穴より移動させる)
- フロアトリム全体にシワ・浮きのないようにする。

トランクトリム

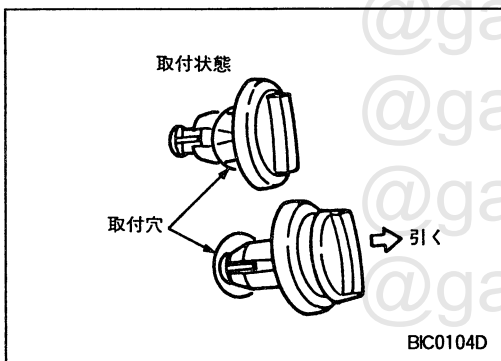
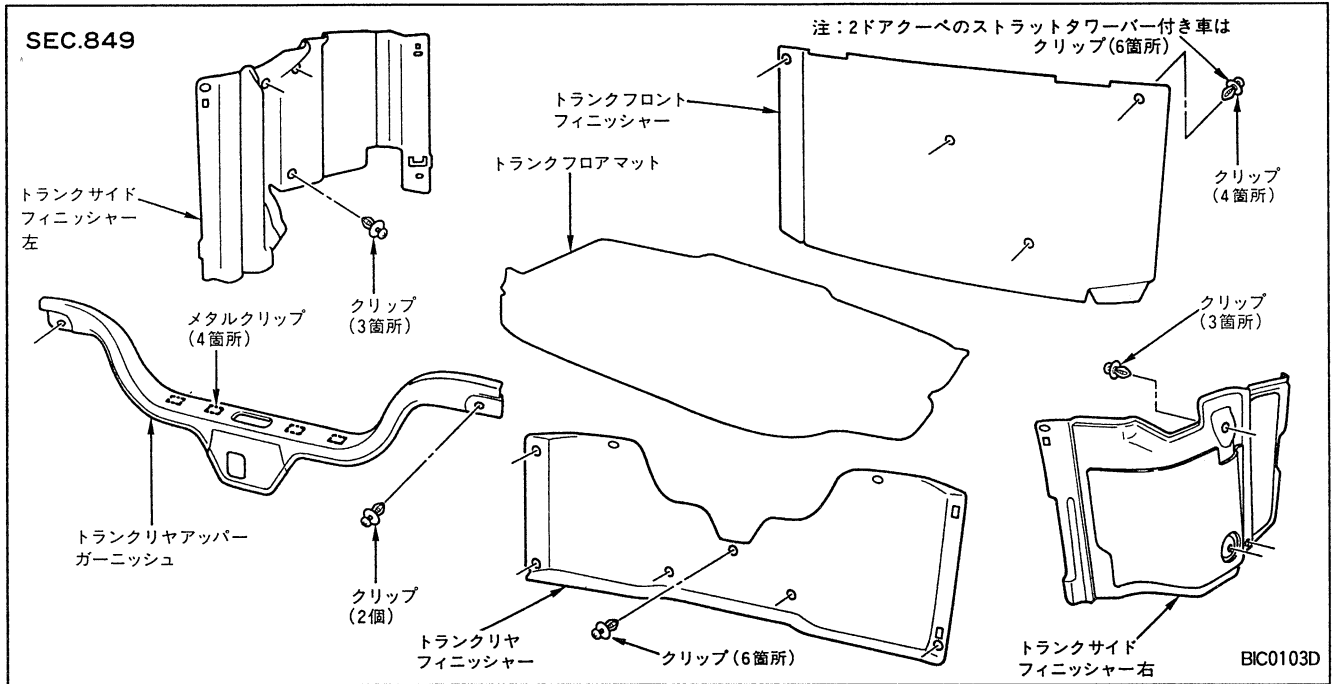

取り外し

- 取り外しはリヤフィニッシャー側より外す。
- 注意：トランクフロントフィニッシャー取り外し時、無理な力を加えフィニッシャーを変形させないように注意して行うこと。
- 左図クリップは頭部を指でつまみ90°回転させて手前に引いて取り外す。

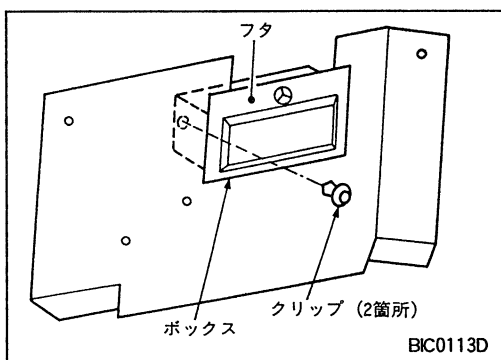

- 4ドアセダンのRB20E・RB25DE車のフロントフィニッシャー（ボックス付）はボックス内のクリップを先に取り外す。

取り付け

取り付けは、下記の作業に注意し取り外しの逆の手順で行う。

- メタルクリップ及び樹脂クリップの変形、破損のあるものは新品と交換して取り付けのこと。

ヘッドライニング

注意

- ヘッドライニングにグリース等の汚れを付着させないこと。
- ヘッドライニング取り外し時に無理な力を加えて折れ・シワ等を発生させないこと。
- クリップドライバーを使用するときは支点到ウエス等を当て、ヘッドライニングに傷、凹みを付けないこと。
- ヘッドライニングに汚れが付着したときは、ホワイトガソリンを柔らかい布に浸して汚れ部を軽く叩いて落とし、乾いた柔らかい布で軽く拭き取ること。

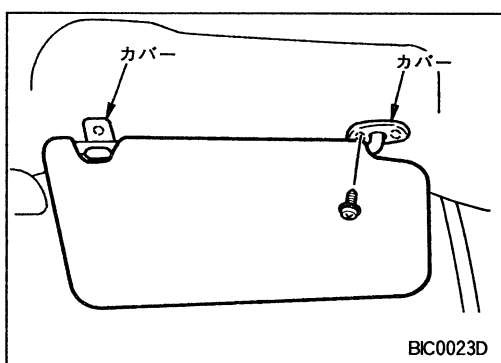
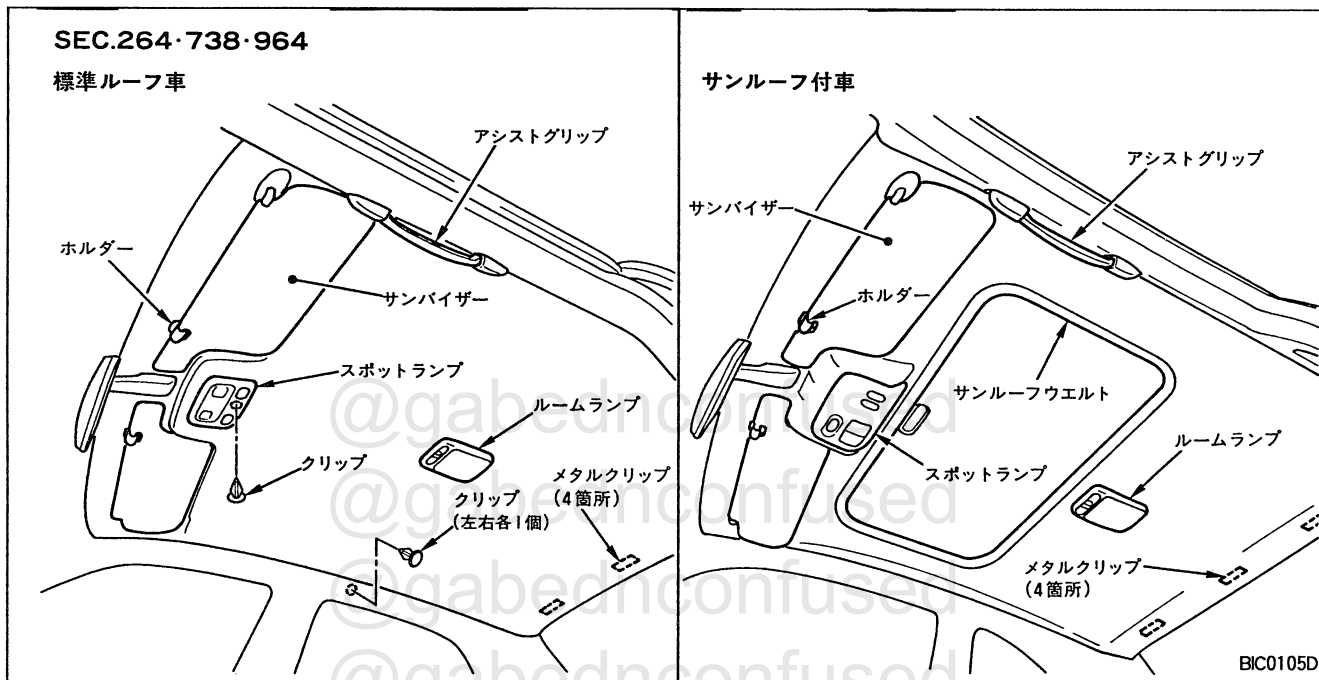

標準ルーフ車

取り外し

1. 各ピラーガーニッシュを外す。(「ボディサイドトリム」の項参照)
2. 助手席シートを外す。(「フロントシート」の項参照)
3. サンバイザーを開き、カバーをクリップドライバーで外した後、取付スクリュー (3本) を外してサンバイザー及びサンバイザーホルダーを取り外す。

参考：右側のサンバイザーホルダーは仮保持用として残しておく。

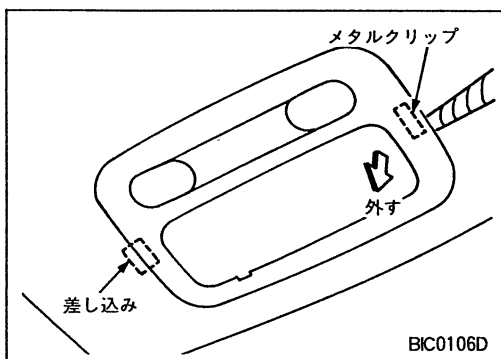

4. クリップドライバーを用いてスポットランプを取り外す。

ヘッドライニング

取り外し (続き)

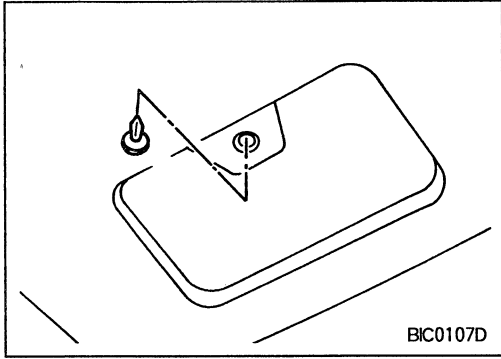

- クリップドライバーでカバーを外す。
- 取付スクリュー (3本) を外し、インサイドミラーを取り外す。
- スポットランプ開口部のクリップを外す。

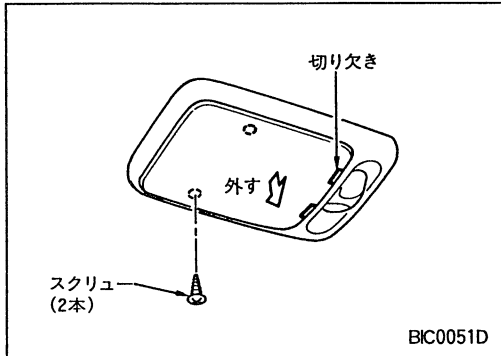

- 切り欠きに細いマイナスドライバーを差し込み、レンズを外した後、取付スクリュー (2本) を外し、リヤルームランプを取り出す。

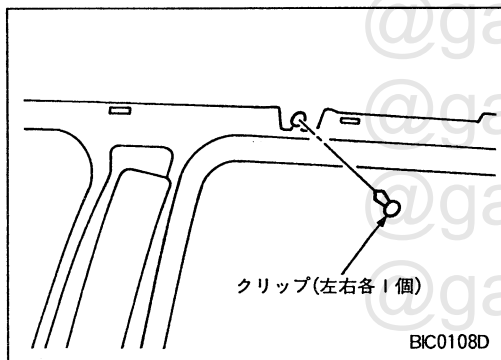

- スポットランプ開口部のクリップを外す。
- 後端のメタルクリップ (4箇所) を外す。
- ヘッドライニングを保持しながら両側のボディーサイド部のクリップを外す。
- 右側サンバイザーホルダーを外し、ヘッドライニングを下におろす。

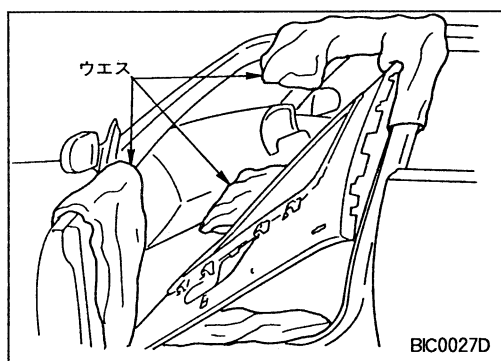

- シフトレバーを2レンジまで下げる。(A/T車)
- コンソールボックス及びインストルメントに保護用ウエスを敷く。
- ドア開口部にウエスを巻く。
- ヘッドライニングを内側へ少し曲げるようにして前席ドアよりヘッドライニングを車外に取り出す。

注意 : 強く内側に曲げすぎないように注意すること。

取り付け

取り付けは、下記の作業に注意し取り外しの逆の手順で行う。

- 左右のクリップを取り付けて位置決めを行った後、前端部のクリップ及びサンバイザーホルダーでヘッドライニングを固定する。
- ヘッドライニング後端のクリップを車体側穴に合わせて押し込む。

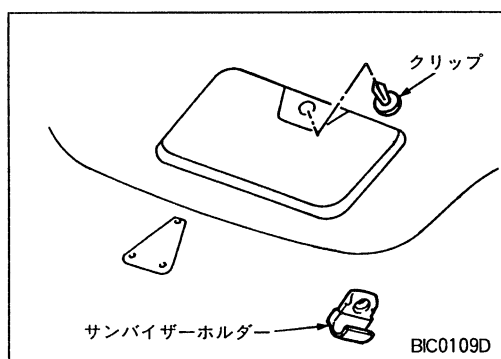

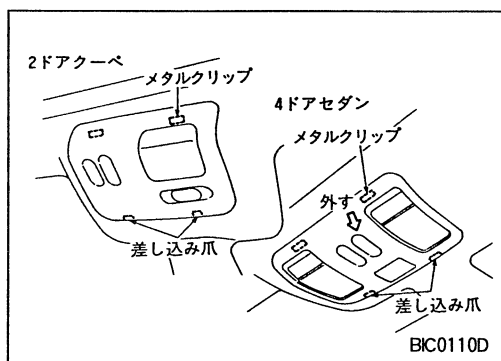

サンルーフ付車

取り外し

下記作業を除いて取り外しは標準ルーフ車に準ずる。

- サンルーフスイッチ取り外しは、後端部にクリップドライバーを差し込み取り外す。

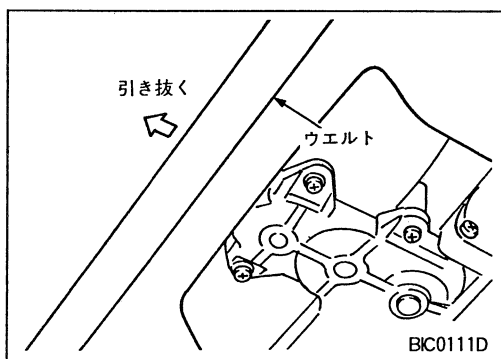

- サンルーフ開口部のウエルトを引き抜いて外す。

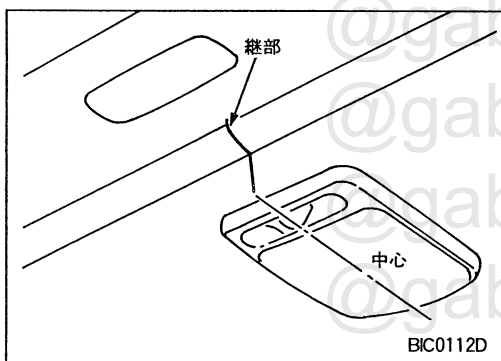

取り付け

取り付けは、下記の作業に注意して取り外しの逆の手順で行う。

- サンルーフウエルトは後端中心に継部を合わせて取り付ける。
- ゴムハンマー等で軽く叩いてウエルトを確実に取り付ける。

注意：ヘッドライニング不織布のはがれがないようウエルトで巻き込むこと。

注意

- シート脱着時はシート保護のためシートカバーを掛けること。
- 取り外し時他部品を傷付けないよう注意して行うこと。
- 取付ボルト・ナットは規定トルクで確実に締め付けること。
- 本革シートに傷、しわ、汚れなどを付けないように注意すること。
- 汚れが付着した場合は、下記要領にて行うこと。

水溶性 : 柔らかい布をぬるま湯に浸し、固くしぼってから汚れ部を拭き取る。

次に柔らかい布で空拭きをする。

油性 : ぬるま湯に中性洗剤（濃度2～3%以内）を溶かして柔らかい布を浸して汚れ部を拭き取る。

次に真水に浸した布を固くしぼり、洗剤をきれいに拭き取った後、柔らかい布で空拭きをする。

- 中性洗剤の濃度は2～3%以内にする。
- シンナー・ベンジン等の有機溶剤は絶対に使用しないこと。
- シートの分解作業を行った後は、各部の給油状態を点検し、不足している場合はグリースを給脂すること。

@gabednconfused

@gabednconfused

@gabednconfused

@gabednconfused

フロントシート

分解 SEC 870

シートバックフィニッシャー

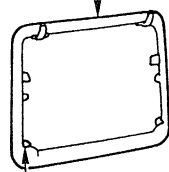

クリップ (左右各2個)

シートバックフレーム

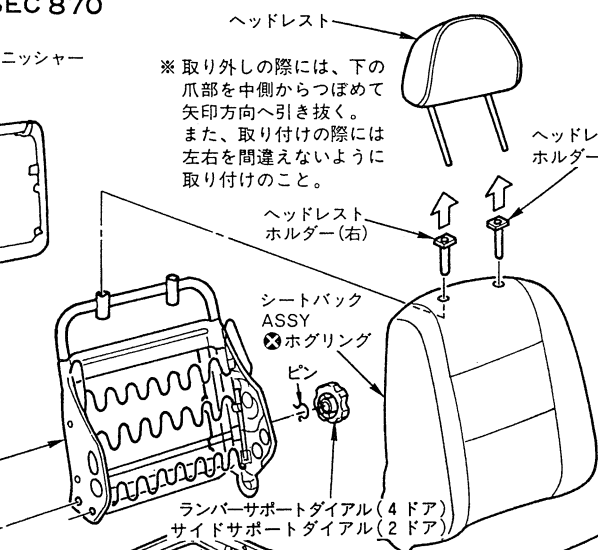

※ 取り外しの際には、下の爪部を中側からつぼめて矢印方向へ引き抜く。また、取り付けの際には左右を間違えないように取り付けのこと。

ヘッドレスト

ヘッドレストホルダー(左)

ヘッドレストホルダー(右)

シートバックASSY

⊗ホグリング

ピン

ランバーサポートダイヤル (4ドア)
サイドサポートダイヤル (2ドア)

シートクッションフレーム

リフターユニット(後)

スライドレールASSY (アウター)

スプリング

ボルト(2本) 43-55 {4 4-5 6}

ナット 21-26 {2 1-2 7}

サイドカバー

スクリュー(2本)

リクライニングノブカバー

スクリュー

ニッサンMPスペシャルグリースNo 2

☞ : N-m {kg-m}

リクライニングデバイス

ボルト(3本) 21-27 {2 1-2 7}

スペーサー

スナップリング

ナット 21-26 {2 1-2 7}

リフターダイヤル(2個)

脱着

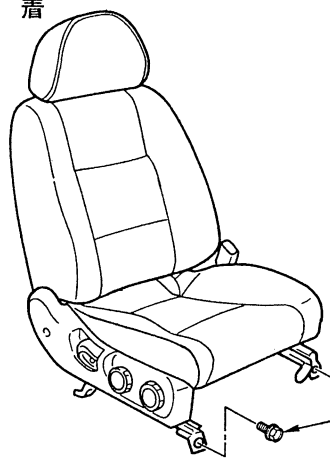

ボルト(4本) 25 5-54.9 {2 6-5 5}

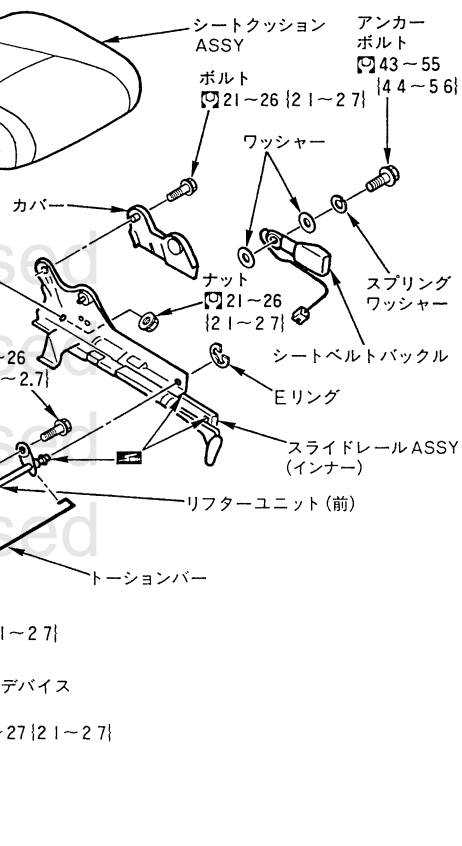

シートクッションASSY

ボルト 21-26 {2 1-2 7}

アンカーボルト 43-55 {4 4-5 6}

ワッシャー

ナット 21-26 {2 1-2 7}

スプリング

ワッシャー

シートベルトバックル

Eリング

スライドレールASSY (インナー)

リフターユニット(前)

トーションバー

ナット 21-26 {2 1-2 7}

リクライニングデバイス

ボルト(2本) 21-26 {2 1-2 7}

ボルト(2本) 21-26 {2 1-2 7}

ボルト(2本) 21-26 {2 1-2 7}

ボルト(2本) 21-26 {2 1-2 7}

ボルト(2本) 21-26 {2 1-2 7}

ボルト(2本) 21-26 {2 1-2 7}

ボルト(2本) 21-26 {2 1-2 7}

ボルト(2本) 21-26 {2 1-2 7}

ボルト(2本) 21-26 {2 1-2 7}

ボルト(2本) 21-26 {2 1-2 7}

ボルト(2本) 21-26 {2 1-2 7}

ボルト(2本) 21-26 {2 1-2 7}

ボルト(2本) 21-26 {2 1-2 7}

ボルト(2本) 21-26 {2 1-2 7}

ボルト(2本) 21-26 {2 1-2 7}

ボルト(2本) 21-26 {2 1-2 7}

ボルト(2本) 21-26 {2 1-2 7}

ボルト(2本) 21-26 {2 1-2 7}

ボルト(2本) 21-26 {2 1-2 7}

ボルト(2本) 21-26 {2 1-2 7}

BD0120D

フロントシート

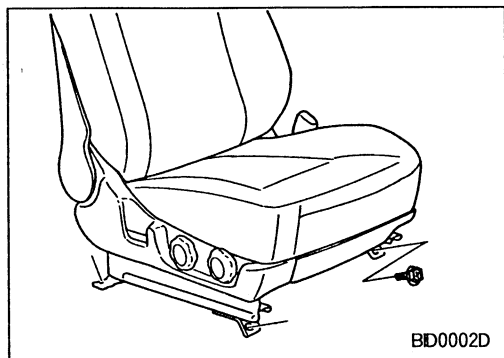

取り外し

1. 取付ボルト（4本）及びシートベルト用コネクターを外し、シートを取り外す。

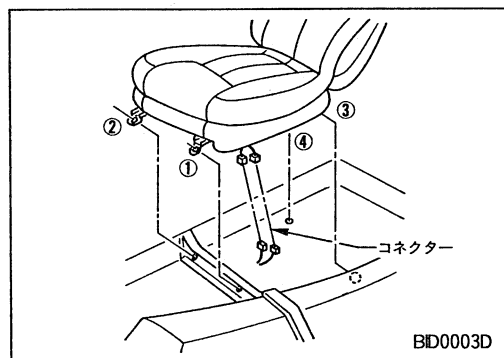

取り付け

- 後側ボルトを仮止めにした後、シートを後退させインナー側ボルトを締め付ける。
- ボルト締め付けは左図の順序で行うこと。
締付トルク (N-m [kg-m]) : 25.5 ~ 54.9 (2.6 ~ 5.5)

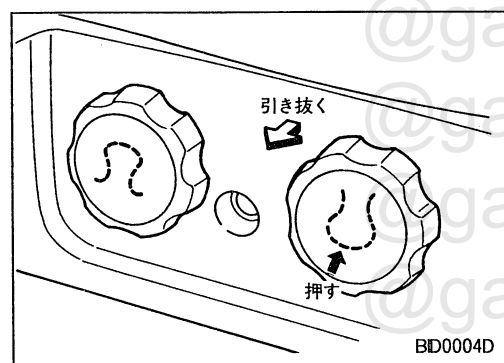

分解

1. ダイアルノブとサイドカバーのすき間より細いマイナスドライバーを差し込み、ピン頭部を押しながらダイアルノブを手前に引き抜いて取り外す。

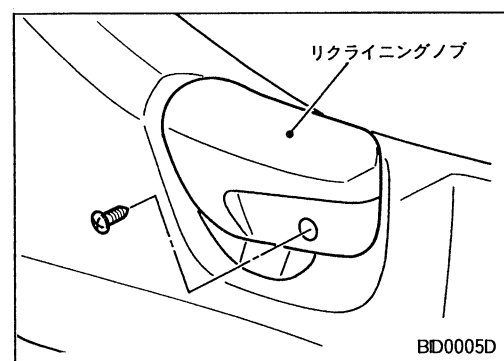

2. 取付スクリュー（1本）を外して、リクライニングノブを取り外す。

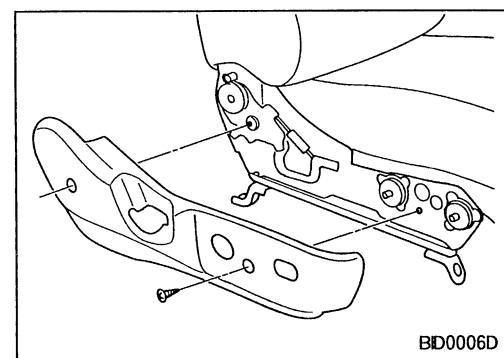

3. 取付スクリュー（2本）を外し、クッションフィニッシャーを取り外す。

注意：取り外し時はリクライニングノブを持ち上げながら行う。

フロントシート

分解 (続き)

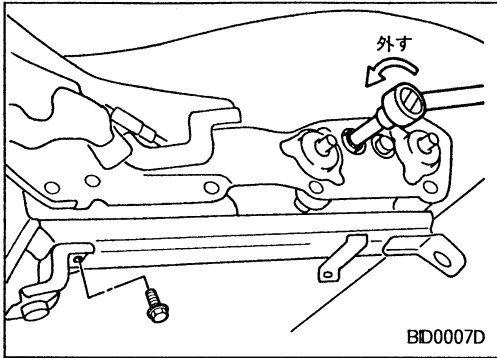

4. ダイヤルノブを仮セットし、リフターを操作して、取付ボルト位置を合わせ前側のボルトを取り外す。
5. 後端の取付ボルト (2本) を外し、シートベルト用ハーネスの取付バンドを外して、シートクッションを取り外す。

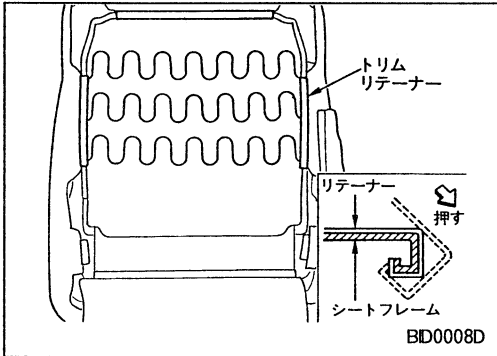

6. シートクッション下面のトリムリテーナーを外して、シートクッショントリム&パッドをフレームより取り外す。
- 参考 :
- リテーナーは指でフレーム側に押すようにして引っ掛かりを外す。
 - シートクッションのみ作業する場合は、上記6項までで完了

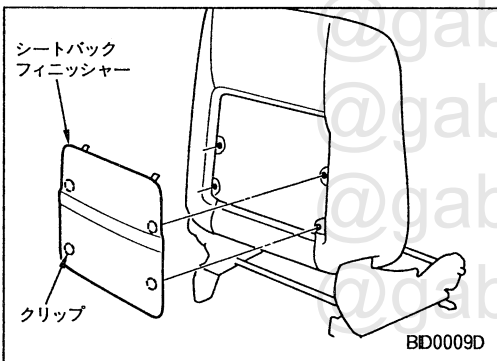

7. クリップ (左右各2個) を抜いた後、下に下げてシートバックフィニッシャーを取り外す。

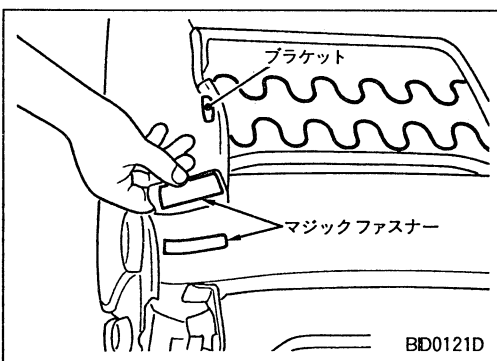

8. シートバック下端のマジックファスナーを外す。
9. シートバックフィニッシャーのブラケット部よりトリムを外し、デバイス取付ボルトが見えるまでトリムをめくる。

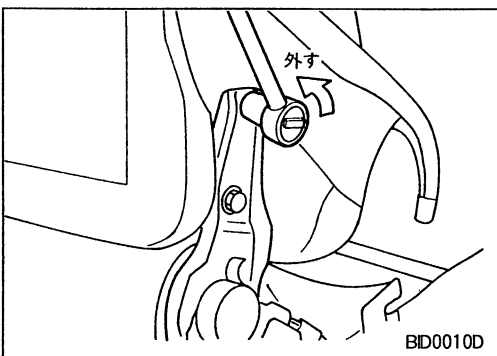

10. 取付ボルト (アウター側2本・インナー側1本) を外し、シートバックをリクライニングデバイス (アウター側) 及びシートスライド (インナー側) より取り外す。

フロントシート

分解 (続き)

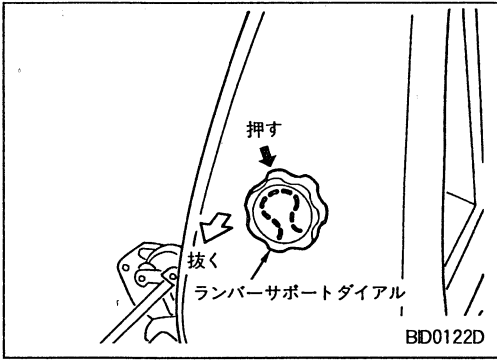

11. ダイヤルノブとシートトリムのすき間より細いマイナスドライバーを差し込み、ピン頭部を押しながらダイヤルノブを手前に引き抜いて取り外す。

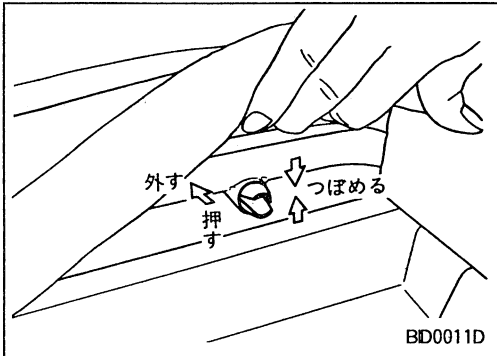

12. ヘッドレストを外す。
13. 上端部までトリムをめくり内側よりヘッドレストホルダーをつぼめながら押しロックを外した後、外側よりヘッドレストホルダーを引き抜く。
14. シートバックトリム及びパッドをフレームより取り外す。

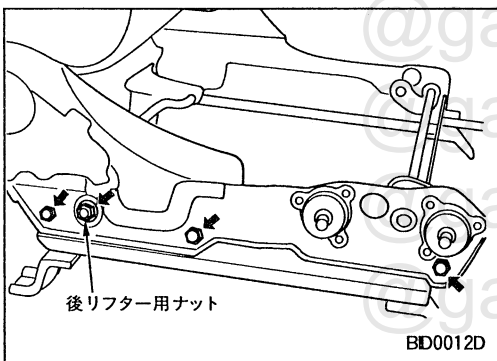

15. 取付ボルト (3本) を外した後、後端部リフターのナット (1個) を外し、スライドレールアウターを取り外す。

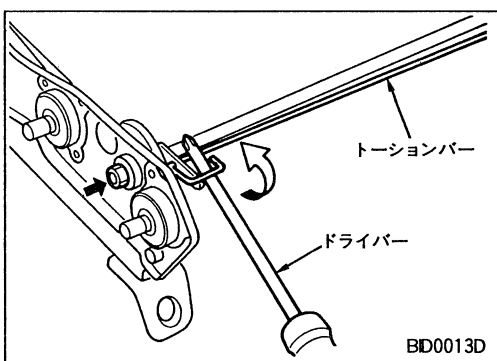

16. ドライバーを左図のように差し、上に回転させてトーションバーを取り外す。
17. ナット (1個) を外し、インナー側はEリングを外して前側リフターを取り外す。

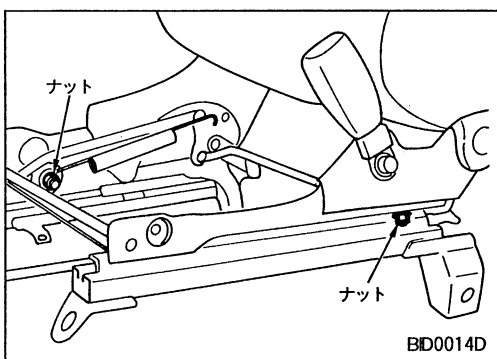

18. スプリング部のナットを外し、スプリングを外す。
19. アウター及びインナーの取付ナットを外し、後端部リフターを取り外す。

参考：上記15～19項は、シートクッション取り外し後、単体で作業可能。

フロントシート

分解 (続き)

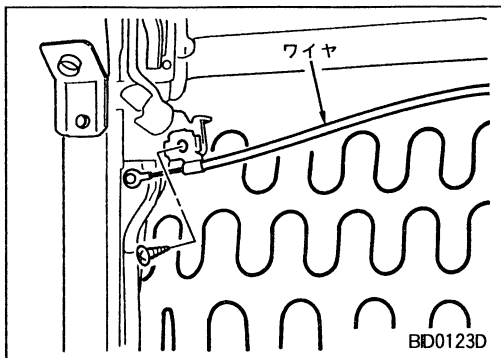

- 助手席シート分解時はクッション下のスクリュー（1本）を外しウォークインワイヤを外す。

組み立て

組み立ては、下記の作業に注意し分解の逆の手順で行う。

- シートトリムはシワのないように確実に取り付けること。
- 組み立て前に各部の給脂状態を点検し、不足の場合はグリースを給脂すること。

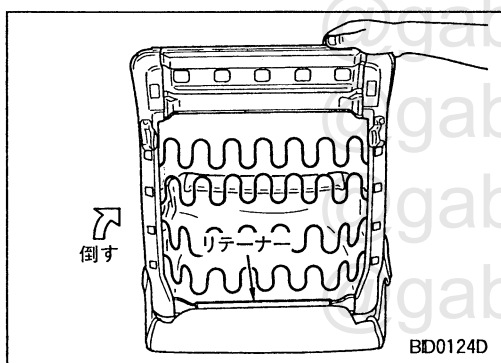

- シートクッショントリム取り付けは、後端のリテーナーを先に取り付けた後、フレームASSYを倒して前端部を引っ張りシワを伸ばしながら取り付ける。

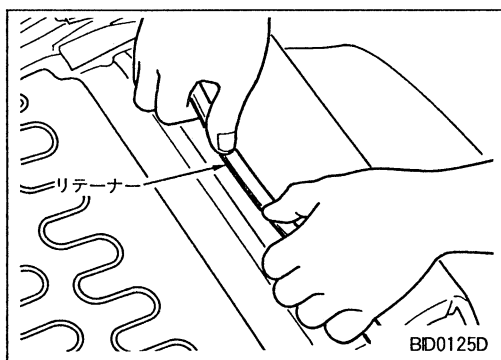

- 前端部のリテーナーはフレーム中央部より組み付ける。

リヤシート

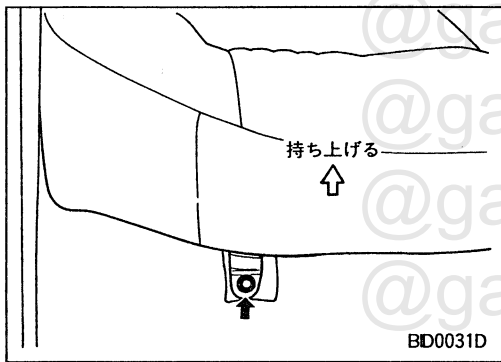
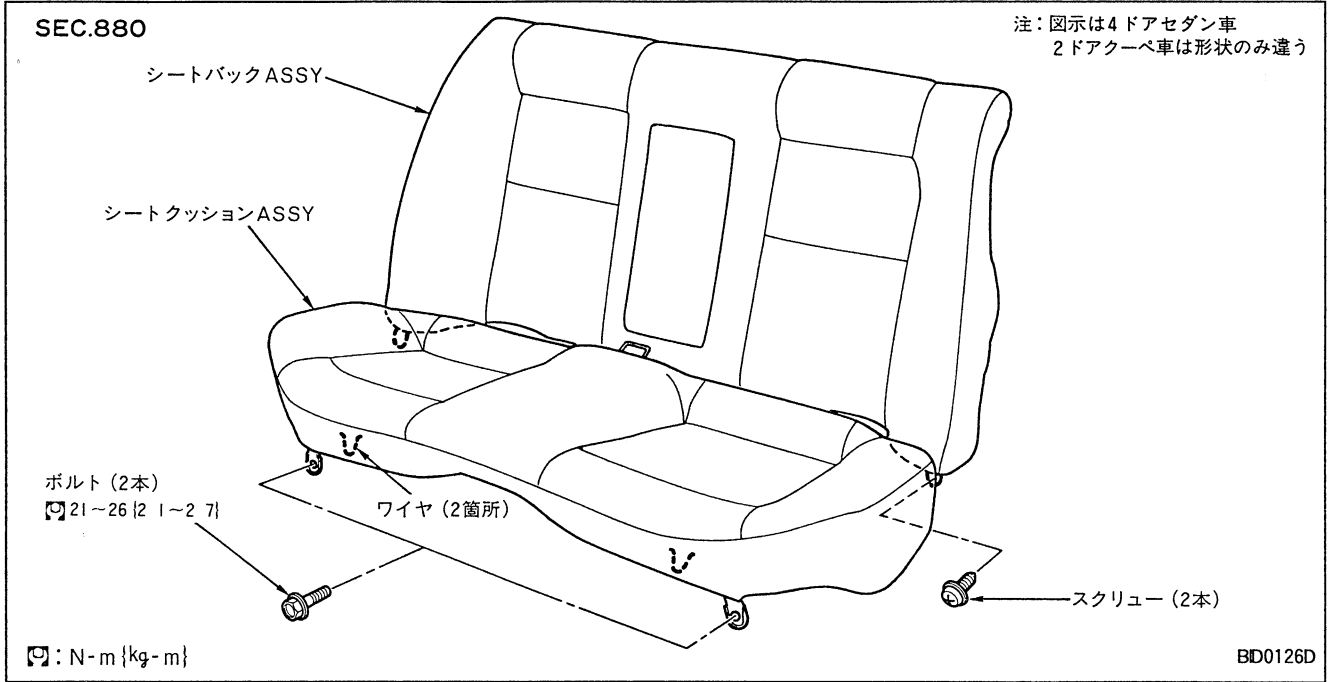

取り外し

1. シートクッション下の取付ボルト (左右各1本) を外し、シートクッションを持ち上げてシートベルトをクッション穴から抜き取り外す。

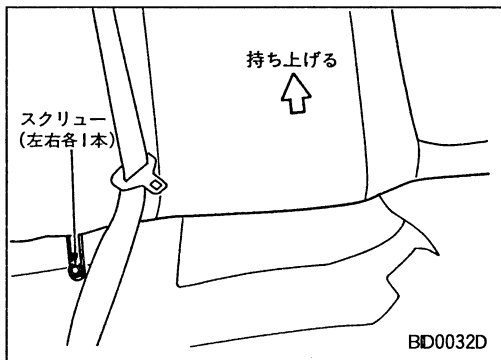

2. シートバック下端の取付スクリュー (2本) を外した後、下端を持ちシートバック全体を持ち上げて取り外す。

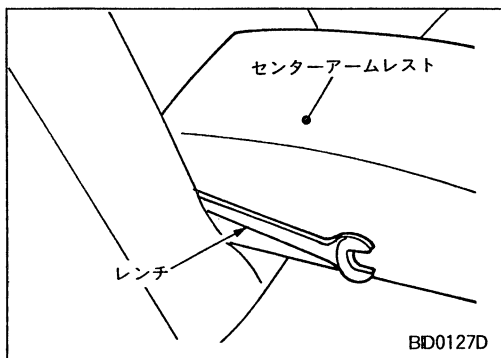

参考 : 車載上でセンターアームレストを取り外す場合は左図のようにレンチを差し込み左右の取付ボルトを外して取り外す。

取り付け

取り付けは、取り外しの逆の手順で行う。

分解

1. 左図箇所のホグリングをニッパで切断し、シートクッショントリムを取り外す。

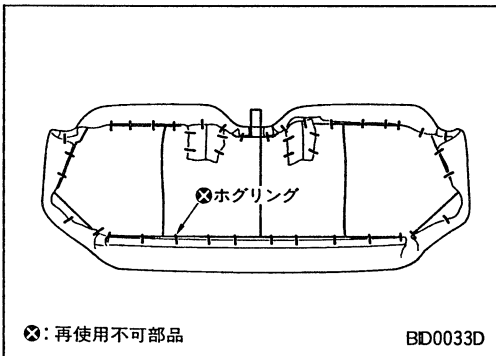

2. 左図箇所のホグリングをニッパで切断し、シートバックトリムを取り外す。

注意 : センターアームレストは裏面のボードを取り外し後、取付ボルトを外して取り外す。

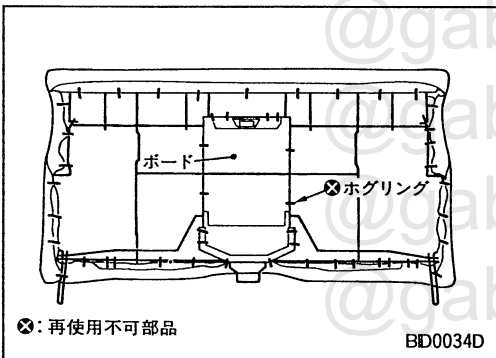

組み立て

- 組み立ては、シートトリムにシワのないように引っ張りながらホグリングで確実に止める。

シートベルト

注意

- バックル及びELR ASSYは分解しないこと。
- ウェビングの汚れの除去は中性洗剤を使用すること。
- アンカーボルトの変形及び摩耗があるときは交換すること。
- 各アンカー点の部品構成は取り外し時と同じ構成で取り付けのこと。
- 各アンカーボルトは規定トルクで確実に締め付けること。

フロントシートベルト (4ドアセダン)

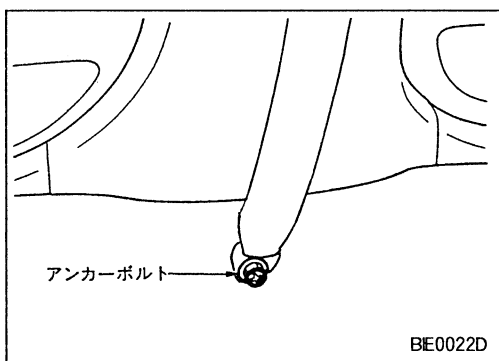
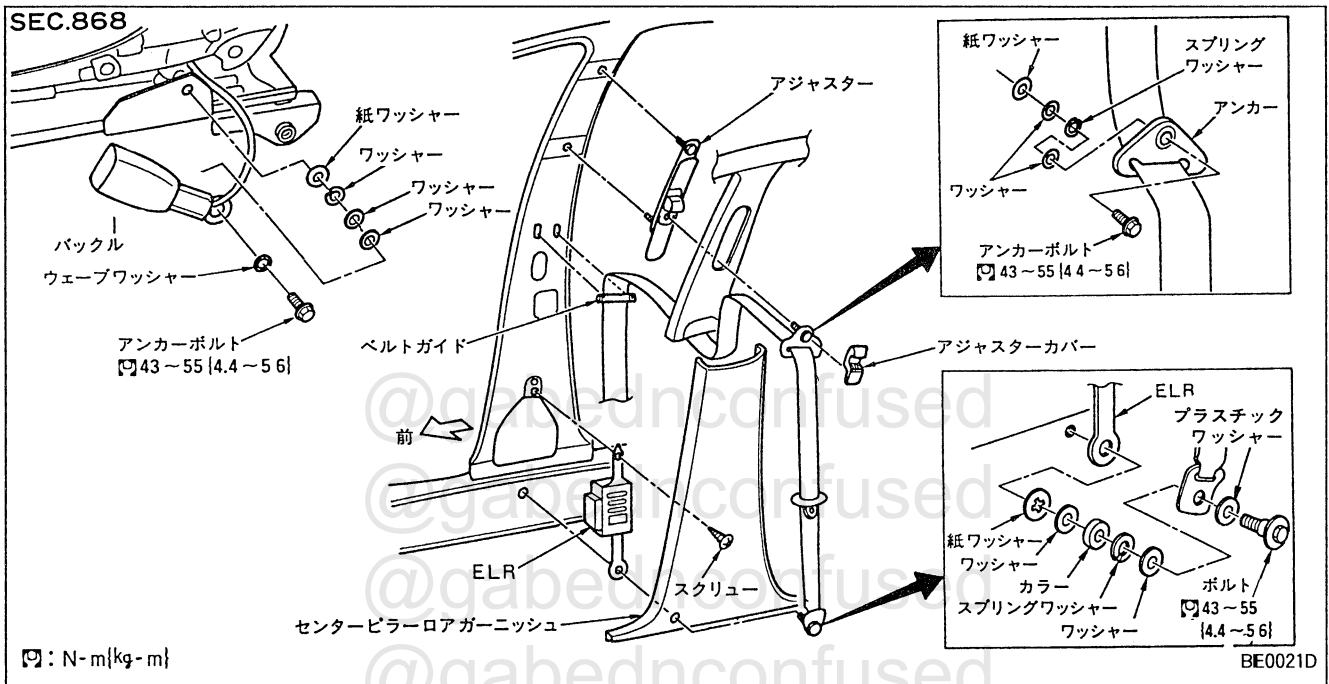

取り外し

1. センターピラーロアガーニッシュを外す。
(「ボディーサイドトリム」の項参照)
2. ELR部のアンカーボルトを外す。

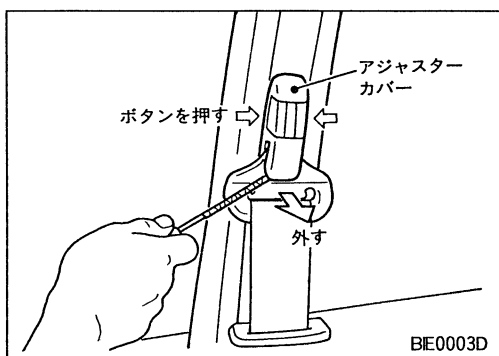

3. 操作ボタンを押してアジャスター部のアジャスターカバーを外し、ショルダーアンカーボルトを外す。
4. クリップドライバーを用いてフロントピラーガーニッシュを外す。
(「ボディーサイドトリム」の項参照)

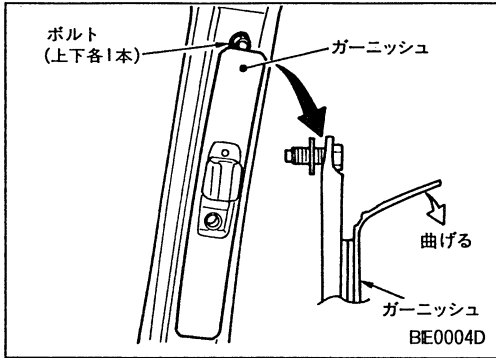

取り外し (続き)

5. アジャスター取付ボルト (2本) を外し、アジャスターを取り外す。
参考 : 上下のボルトを外すときは、ガーニッシュを手前に曲げて行う。
6. 取付クリップを外し、ベルトガイドを外す。
7. ELR本体の取付スクリュー (1本) を外して、シートベルト及びELR本体を取り外す。

点検

- シートベルトの操作具合を点検する。
- シートベルトのウエビングの傷、破れ、すり減り、色あせ及び金具類の変形を点検する。
- リトラクター部に変形・異常がないか確認すること。

取り付け

取り付けは、下記の作業に注意し取り外しの逆の手順で行う。

- アジャスター取付ボルトは上から取り付ける。
- フロア部のアンカーボルトはフロアトリムの噛み込みに注意して取り付ける。

フロントシートベルト (2ドアクーペ)

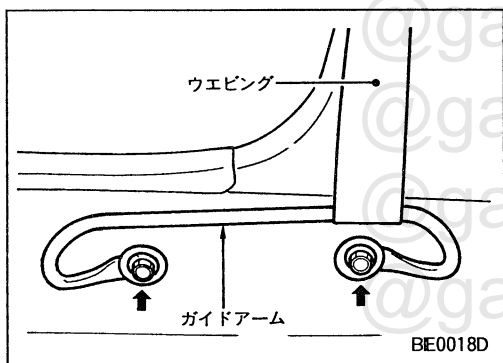
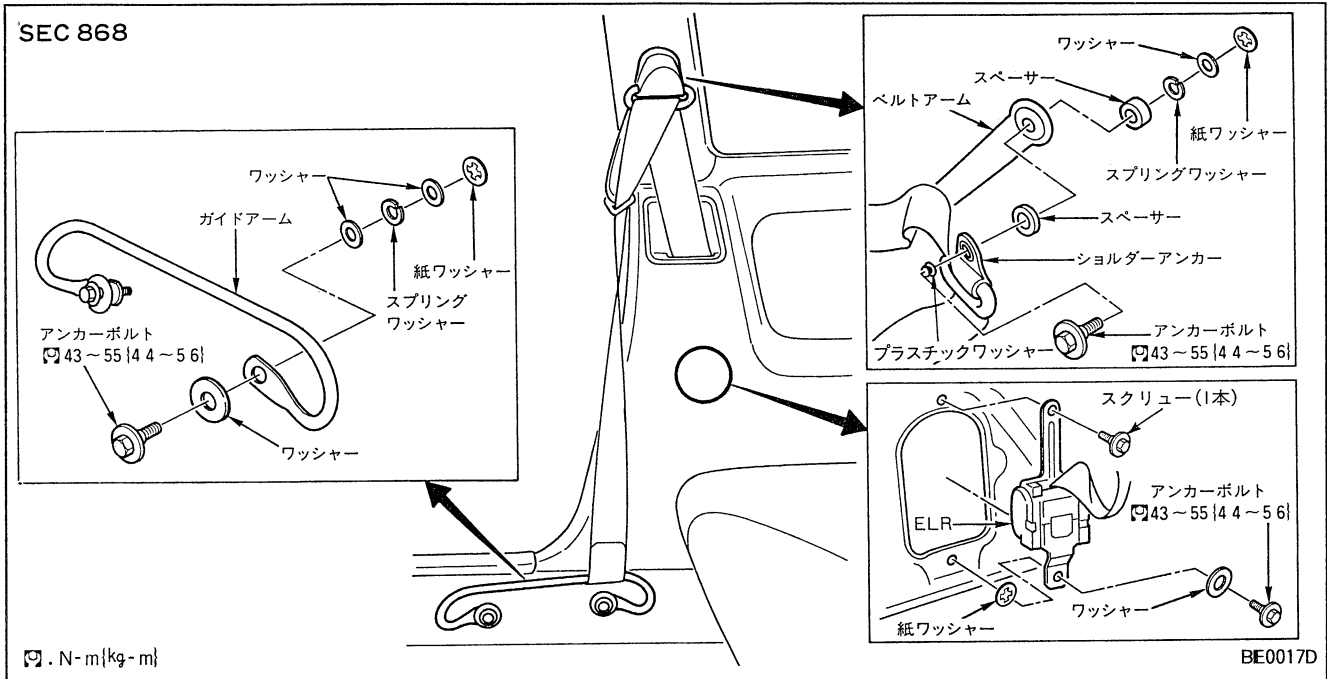

取り外し

下記の作業を除いて脱着要領は4ドアセダンに準ずる。

- 前後の取付ボルトを外し、ガイドアームを取り外した後、ガイドアームよりウエビングを抜く。

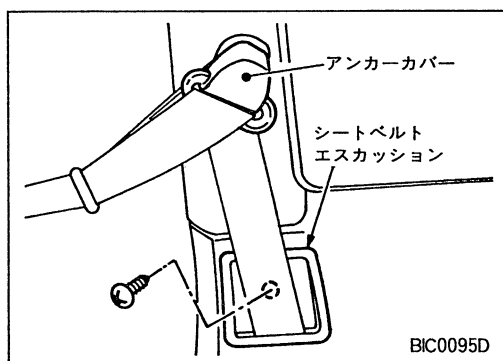

- マイナスドライバーでアンカーカバーを外し、ショルダーアンカーボルトを外した後、取付スクリュー (1本) を外し、シートベルトエスカッションを取り外す。(2ドアクーペ)
- リヤピラーガーニッシュアッパー・ロアを外す。
(「ボディーサイドトリム」の項参照)

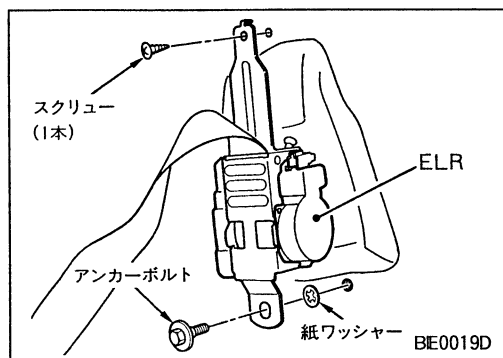

- 取付ボルト (1本) 及びスクリューを外し、ELRを取り外す。

リヤシートベルト

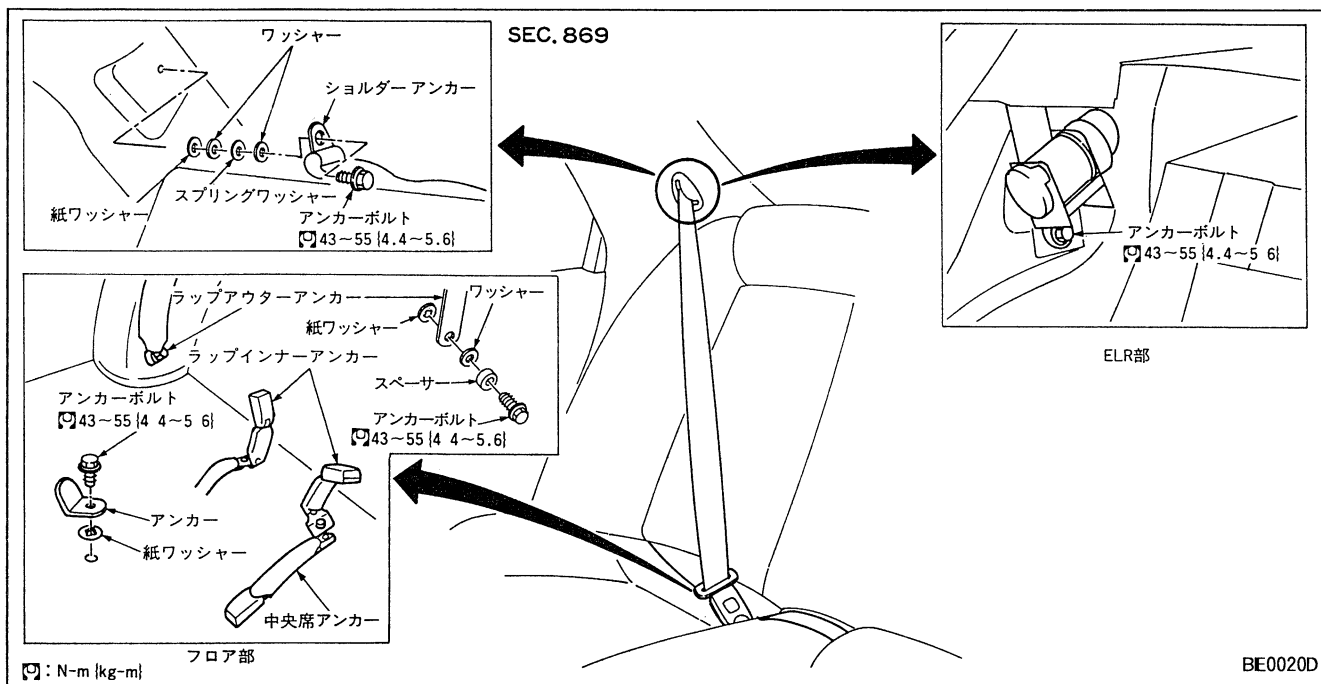

取り外し

- リヤシートクッション及びバックを取り外す。(「リヤシート」の項参照)
- リヤピラーガーニッシュを外す。(「ボディーサイドトリム」の項参照)
- 室内各アンカーボルトを外す。
- ELR取付ボルト及びスクリューを外す。

点検

- シートベルトの操作具合を点検する。
- シートベルトのウェビングの傷、破れ、すり減り、色あせ及び金具類の変形を点検する。

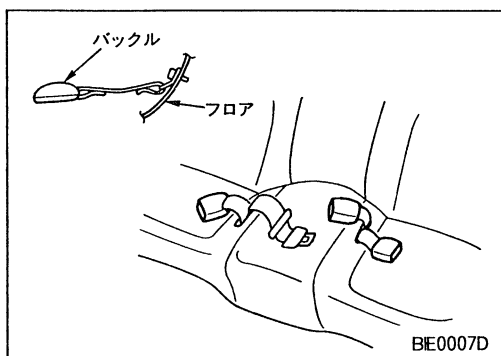

取り付け

取り付けは、下記の作業に注意し取り外しの逆の手順で行う。

- 左右席及び中央席のフロアアンカーは、バックルを上向きにして取り付け、シート穴よりバックルを取り出す。
- ELR部は上部爪を車体穴に確実に入れること。

M E M O

@gabednconfused
@gabednconfused
@gabednconfused
@gabednconfused