

# MT マニュアルトランスミッション

## 目次

概要 .....	MT- 2
トランスミッションASSY .....	MT- 2
ブリーザーホース .....	MT- 4

MT

@gabednconfused  
@gabednconfused  
@gabednconfused  
@gabednconfused

## 概要

ここでは、トランスミッションASSYについて記載する。その他の整備要領は、「スカイラインR33型整備要領書点検・脱着版 (A006023)」を参照のこと。

## トランスミッションASSY

- トランスミッションの脱着はトランスファーと共に取り外すこと。
- トランスミッションからトランスファーは絶対に取り外しを行わないこと。
- トランスミッション本体の不具合が発生した場合は、トランスファーと共にASSYで交換する。

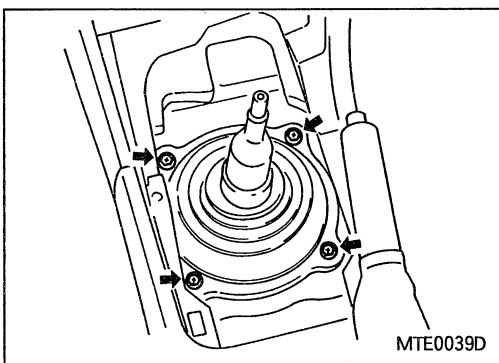
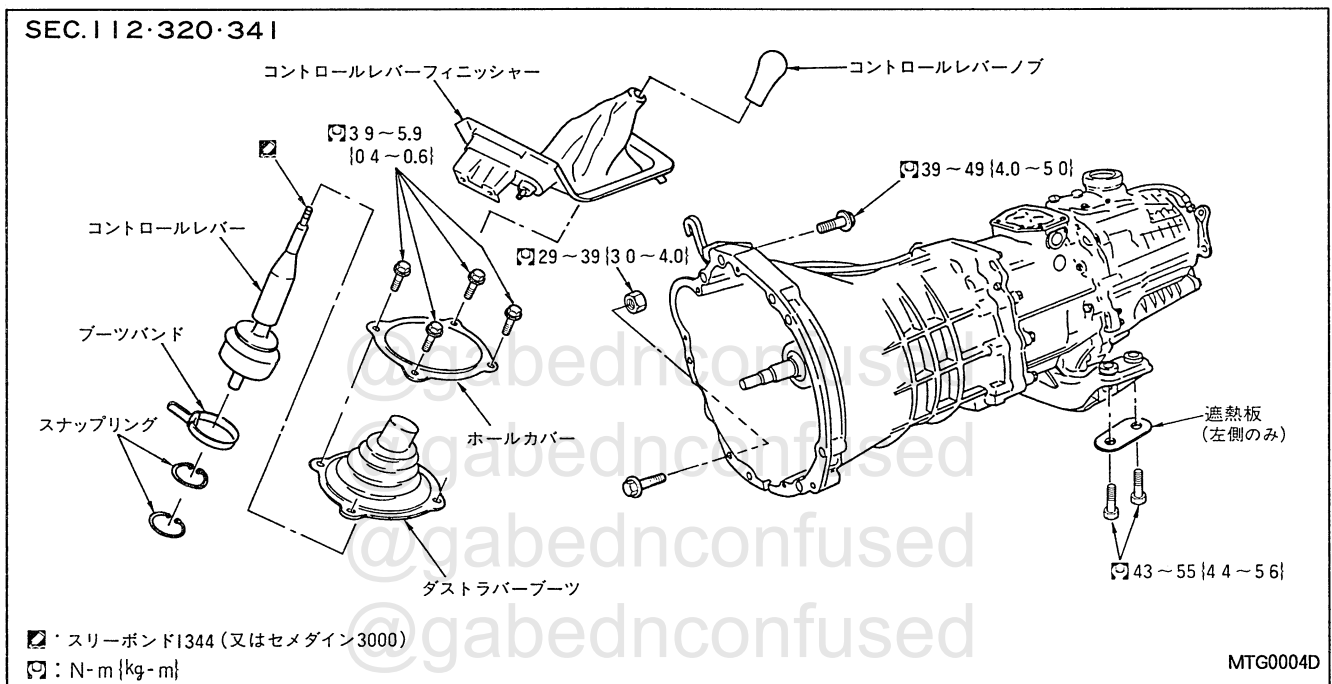

## 取り外し

1. コントロールレバーノブを取り外す。
2. コントロールレバーフィニッシャーを取り外す。
3. ホールカバー取付ボルト (4本) を取り外す。
4. ダストラバーブーツを持ち上げコントロールレバーブーツバンドを取り外す。

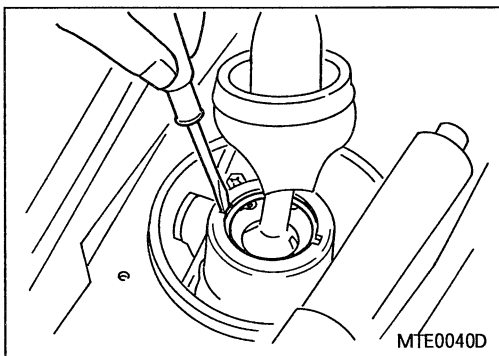

5. コントロールレバーのダストカバーを上方に押し上げ、マイナスドライバー及びスナップリングプライヤーを使用して、スナップリング (2本) を取り外す。
  6. コントロールレバーをASSYで取り外す。
  7. スターターモーターを取り外す。
- 「スカイラインR33型整備要領書点検・脱着版 (A006023) EEL編 スターターモーター」の項参照

# トランスミッションASSY

## 取り外し (続き)

- クラッチオペレーティングシリンダーを取り外し、針金等でじゃまにならない所に吊るしておく。

注意：作業中はクラッチペダルを絶対に踏まないこと。

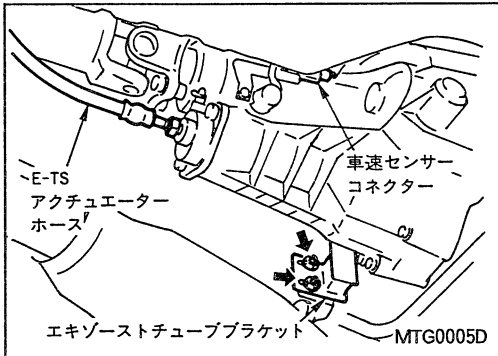

- 車速センサーのコネクタを外す。
- エキゾーストチューブのブラケットを取り外す。
- トランスファーのアクチュエーター側エアブリーダを緩め、作動油を抜き取ったのち、E-TSアクチュエーターホースをトランスファー側より取り外す。
- プロペラシャフトを取り外す。(「PD編プロペラシャフト」の項参照)
- リバースランプスイッチ及びニュートラルスイッチのコネクタを外す。

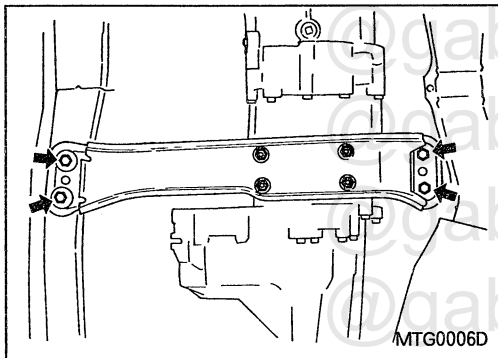

- トランスミッション下部に、ミッションジャッキをあてがう。
- リヤエンジンマウントを車両より取り外す。
- トランスミッション取付ボルトを取り外す。
- ミッションジャッキを下げ、トランスミッションASSYとトランスファーASSYを共に、車両より取り外す。

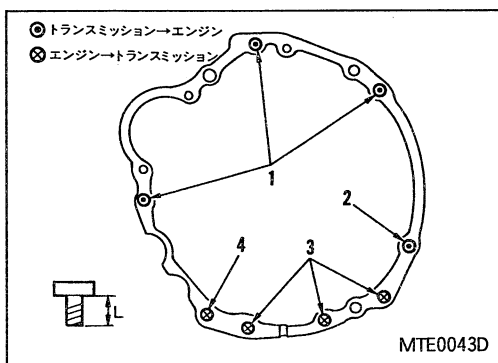

## 取り付け

取り付けは、下記の作業に注意し取り外しの逆の手順で行う。

- トランスミッションをエンジンに取り付けるときは、取付ボルトを下記の基準で取り付ける。

ボルトNo.	1	2	3	4*
本数	3	1	3	1
首下長さL(mm)	57		40	50
締付トルク (N-m [kg-m])	39 ~ 49 [4.0 ~ 5.0]		29 ~ 39 (3.0 ~ 4.0)	

\*印は、ナット側でトルクを測定する。

- 作業終了後は、トランスファーのエア抜きを行うこと。  
(「TF編E-TSシステム」の項参照)

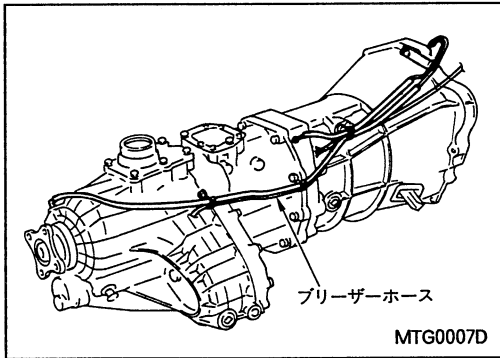

### ブリーザーホース

#### 取り外し及び取り付け

- ブリーザーホースの取り外し及び取り付け要領については、左図を参照にして行うこと。

@gabednconfused  
@gabednconfused  
@gabednconfused  
@gabednconfused